

# SHARP®

## FP-FM40E FP-FM40L



High-Density 7000\*

"Plasmacluster" and "Device of a cluster of grapes" are trademarks of Sharp Corporation.

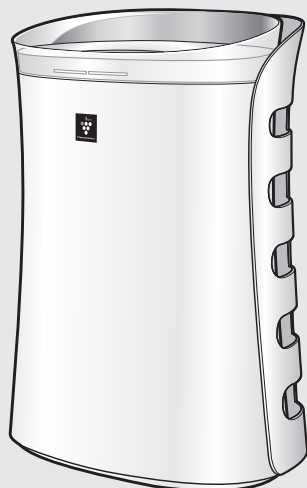

\*The number in this technology mark indicates an approximate number of ions supplied into air of 1 cm<sup>3</sup>, which is measured around the center of a room with the "high-density plasmacluster 7000" applicable floor area (at 1.2 m height above the floor) at the medium wind volume in air purifying mode, when an air purifier using the high-density plasmacluster ion evolving device is placed close to a wall. This product is equipped with a device corresponding to this capacity.

**Free standing type**

**Jenis berdiri sendiri**

站立式

**Kiểu máy có chân tự đứng**

**AIR PURIFIER  
WITH MOSQUITO CATCHER  
OPERATION MANUAL**

ENGLISH

**PEMBERSIH UDARA  
dengan fungsi Pemerangkap  
Nyamuk  
BUKU PANDUAN OPERASI**

MALAYSIA

**空气净化器 (含捕蚊功能)  
操作手册**

中文

**HƯỚNG DẪN SỬ DỤNG  
MÁY LỌC KHÔNG KHÍ  
CÓ CÔNG CỤ BẮT MUỖI**

TIẾNG VIỆT

## Please read before operating your new Air Purifier

The air purifier draws in room air from the air intake, passes the air through a Pre-Filter, a Deodorizing Filter and a HEPA Filter inside of the unit, then discharges the air through the air outlet. The HEPA Filter can remove 99.97% of dust particles as small as 0.3 microns that pass through the filter and also helps absorb odours.

The Deodorizing Filter gradually absorbs odours as they pass through the filter.

Some odours absorbed by the filters may break down over time, resulting in additional odour. Depending on the usage environment, especially when the product is used in extreme environments (significantly more severe than normal household use), this odour may become strong in a shorter period than expected. If the odour persists, the filters should be replaced.

### Mosquito Catcher function

Mosquitoes are attracted by UV light, black color body and easy-hiding sized window of Catch Panel. When the mosquitoes come close to the trap window of Catch Panel, they are sucked by the powerful airflow, then they are firmly caught by powerful Glue Sheet attached to the inner side of Catch Panel.

## NOTE

- The air purifier is designed to remove air-suspended dust and odour, but not harmful gases (for example, carbon monoxide contained in cigarette smoke). If the source of the odour still exists, the air purifier may not completely remove the odour.
- Mosquito Catcher mode may not catch all the mosquitoes in the room.
- The mosquitoes which have not got caught in Glue Sheet might escape from the window of Catch Panel, so please do not switch off the power while Mosquito Catcher is in operation as much as possible except for exchanging filter and Glue Sheet.

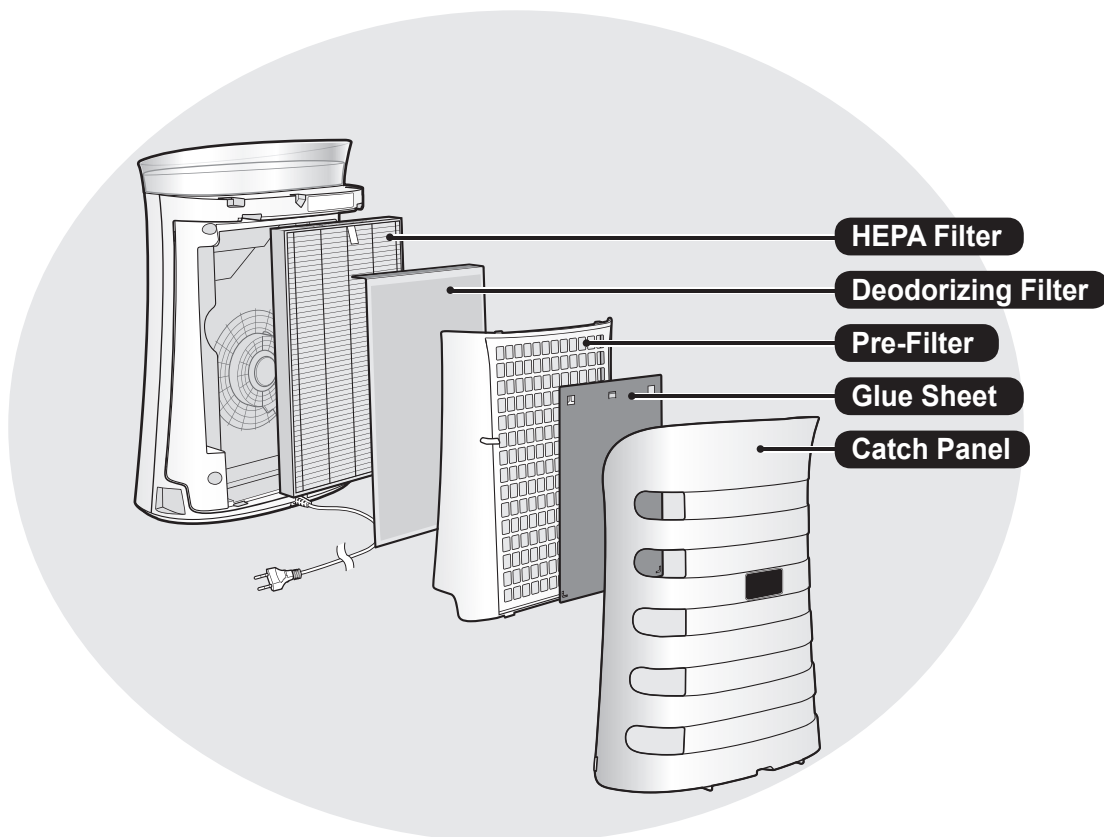

## FEATURES

**Unique Combination of Air treatment Technologies (Plasmacluster + Triple Filtration System ) + Mosquito Catcher Function**

**(1) High density Plasmacluster 7000**

Plasmacluster treats the air similar to the way nature cleans the environment by emitting a balance of positive and negative ions.

**(2) Filtration System**

**Traps Dust\***

Pre-filter traps dust and other large airborne particles.

**Decreases Odors**

Deodorizing filter absorbs many common household odors.

**Reduces Pollen & Mold\***

HEPA filter traps 99.97% of particles as small as 0.3 microns.

\*When air is drawn through the filter system.

**(3) 100% harmless mosquito catcher function**

Attract mosquito by UV light, black body, size of entrance and powerful airflow and suction, catch the mosquito by powerful glue sheet.

## CONTENTS

IMPORTANT SAFETY INSTRUCTIONS .....	E-2
PART NAMES .....	E-4
FILTER AND GLUE SHEET INSTALLATION .....	E-6
OPERATION .....	E-8
USEFUL FUNCTIONS .....	E-10
CARE AND MAINTENANCE .....	E-12
REPLACEMENT GUIDELINES .....	E-14
TROUBLESHOOTING .....	E-16
SPECIFICATIONS .....	E-17

Thank you for purchasing the SHARP Air Purifier. Please read this manual carefully.

Before using this product, be sure to read the section: "Important Safety Instructions."

After reading this manual, keep it in a convenient location for future reference.

For your reference, we recommend to keep this manual in the place where you can read at any time.

# IMPORTANT SAFETY INSTRUCTIONS

When using electrical appliances, basic safety precautions should be followed, including the following:

**WARNING** - To reduce the risk of electrical shock, fire or injury to persons:

- Read all instructions before using the unit.
- Use only a 220-240 volt outlet.
- **Do not use the unit if the power cord or plug is damaged or the connection to the wall outlet is loosened.**
- Periodically remove dust from the power plug.
- **Do not insert fingers or foreign objects into the intake or air outlet.**
- **When removing the power plug, always hold the plug and never pull the cord.**  
Electrical shock and/or fire from short circuit may occur as a result.
- Be careful not to damage the power cord, it may cause electric shock, excess heat or fires.
- **Do not remove the plug when your hands are wet.**
- **Do not use this unit near gas appliances or fireplaces.**
- **Remove the power plug from the wall outlet before cleaning the unit and when not using the unit.**  
Electrical shock from bad insulation and/or fire from short circuit may occur as a result.
- **When cleaning the unit, or when the unit is not in use, be sure to unplug the unit. Electrical shock and/or fire from a short circuit may result.**
- **If the power cord is damaged, it must be replaced by the manufacturer, its service agent, Sharp Approved Service Centre or similarly qualified person in order to avoid a hazard.**
- Do not operate when using aerosol insecticides or in rooms where there is oily residue, incense, sparks from lit cigarettes, chemical fumes in the air or in very high humidity conditions, such as a bathroom.
- Be cautious when cleaning the unit. Corrosive cleansers may damage the exterior.
- Only a Sharp Authorized Service Centre should service this air purifier. Contact the nearest Service Centre for any problems, adjustments, or repairs.
- This appliance can be used by children aged from 8 years and above and persons with reduced physical, sensory or mental capabilities or lack of experience and knowledge if they have been given supervision or instruction concerning use of the appliance in a safe way and understand the hazards involved. Children shall not play with the appliance. Cleaning and user maintenance shall not be made by children without supervision.

**NOTE** - Radio or TV Interference

If this air purifier should cause interference to radio or television reception, try to correct the interference by one or more of the following measures:

- Reorient or relocate the receiving antenna.
- Increase the separation between the unit and radio/TV receiver.
- Connect the equipment into an outlet on a circuit different from that to which the receiver is connected.
- Consult the dealer or an experienced radio/TV technician for help.

## CAUTIONS CONCERNING OPERATION

- Do not block the intake and/or air outlet.
- Do not use the unit near or on hot objects, such as stoves or heaters or where it may come into contact with steam.
- Do not lay the unit down when using.
- **Always hold the handle on the back of the unit when moving it.**
- Do not use without the filters inside the unit.
- **Do not wash and reuse the HEPA filter, the deodorizing filter and the Glue Sheet .**  
Not only does it not improve filter performance, it may cause electric shock or malfunction.
- Do not look directly into the UV light. UV light meet the standards of IEC (62471).

## CAUTIONS CONCERNING GLUE SHEET

- Handle the Glue Sheet with care. Avoid children or pet from touching the sticky surface.
- If the glue adhere to hands or clothing, rub with cooking oil, wash well with soap and water.
- Dust and dirt collecting on the sheet may reduce the effectiveness of Glue Sheet.
- If no mosquitoes are collected on the sheet, try changing the location of this unit.
- When disposal, dispose it according to the local disposal laws and regulations.
- This is a completely safe adhesive type product. No toxic ingredients.

## INSTALLATION GUIDELINES

- When using the unit, place it away from equipment utilizing electric waves such as televisions or radios to avoid electrical interference.
- **Avoid use in locations where furniture, fabrics or other items may come in contact with and restrict the air intake and/or air outlet.**
- **Avoid use in locations where the unit is exposed to condensation or drastic temperature changes. Appropriate conditions are when room temperature is between 0 – 35 °C.**
- **Place on a stable surface with sufficient air circulation.**  
When placing the unit on a heavily carpeted area, the unit may vibrate slightly.
- **Avoid locations where grease or oily smoke is generated.**  
The unit surface may crack as a result.
- **Place the unit about 30 cm(1 ft) away from the wall in order to ensure proper airflow.**  
The dust collecting performance will be the same even if using the unit 3cm away from the wall, but place it as far as possible(30cm away recommended) because it may dirty the wall or floor around.

## FILTER GUIDELINES

- Follow the instructions in this manual for correct care and maintenance of the filter.

# PART NAMES

## FRONT

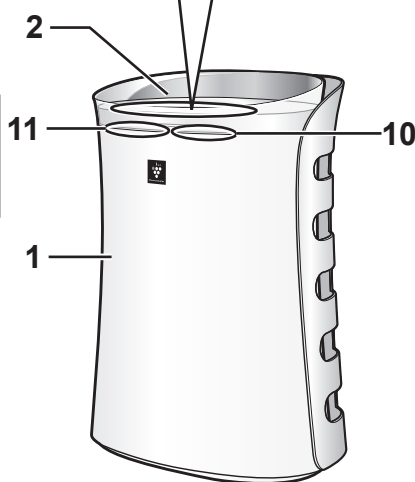
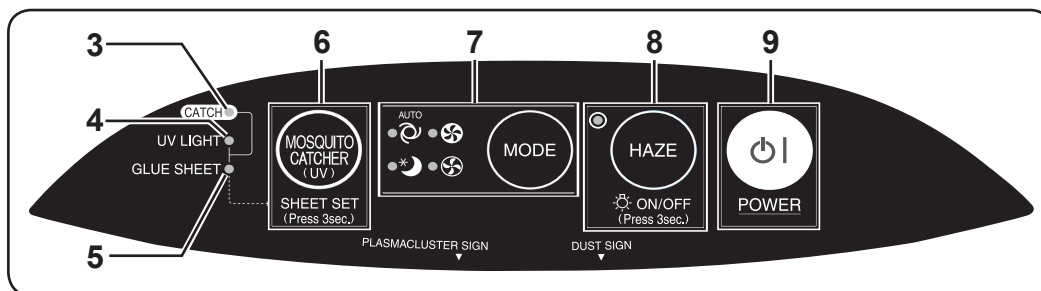

**PLASMACLUSTER SIGN**  
blue ....Plasmacluster ON  
off ....Plasmacluster OFF

**DUST SIGN**  
Indicates the air purity of the room  
in 3 levels with colour changes.

Green — Clean  
Orange —  
Red — Impure

1	Main Unit	7	MODE Button / MODE Indicator Light (green)
2	Air Outlet	8	HAZE Button / HAZE Indicator Light (green) / Light ON/OFF Button (Press 3sec.)
3	CATCH Lamp (blue)	9	POWER ON/OFF Button
4	UV LIGHT Lamp (blue)	10	DUST SIGN
5	GLUE SHEET Lamp (blue)	11	PLASMACLUSTER SIGN
6	MOSQUITO CATCHER Button / SHEET SET Button (Press 3sec.)		

**BACK**

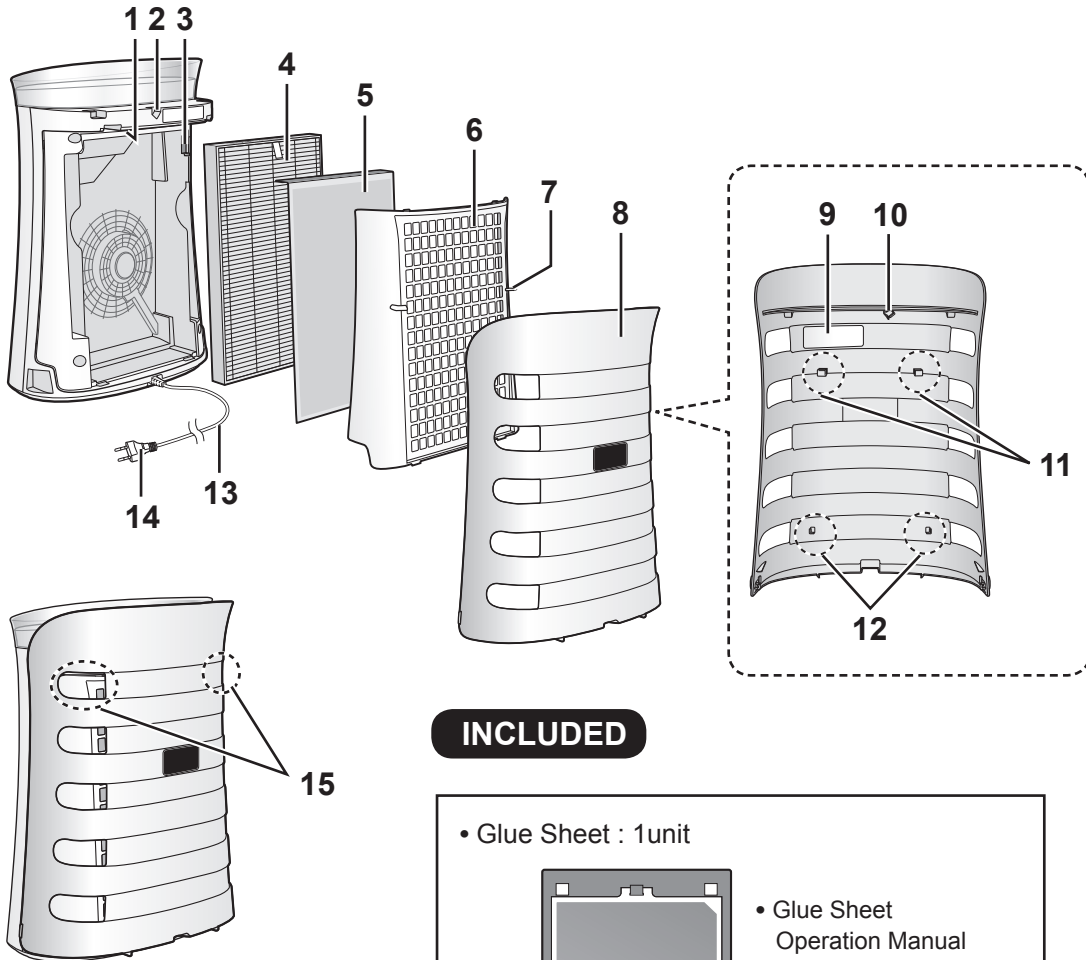

**Do not hold except Handle.**

**INCLUDED**

- Glue Sheet : 1unit

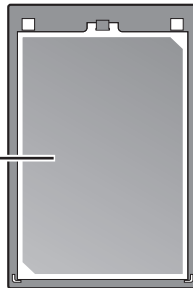

- Glue Sheet Operation Manual
- Glue Sheet Date Label

**X 2 SETS**

1	UV Light	9	Date Label
2	Magnet Sensor	10	Magnet
3	Dust sensor / Dust sensor Filter	11	Upper Hook
4	HEPA Filter	12	Bottom Hook
5	Deodorizing Filter	13	Power Cord
6	Pre-Filter	14	Plug (Shape of plug depends on country.)
7	Pre-Filter Tabs	15	Handle
8	Catch panel	16	Glue Sheet (3 sheets laminated)

# FILTER AND GLUE SHEET INSTALLATION

To maintain the quality of the filter and Glue Sheet, it is installed in the main unit and packed in plastic bag. Be sure to remove the filter and Glue Sheet from the plastic bag before using the unit.

- 1** Remove the Catch Panel from underpart.

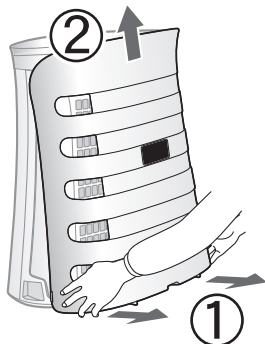

- 2** Hold the tabs of Pre-filter, lift it and remove it from its underpart.

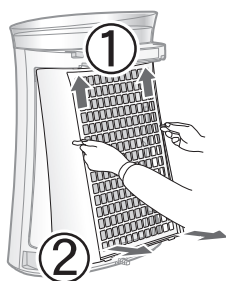

- 3** Remove the Filter from plastic bag.

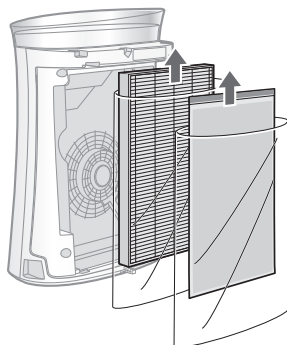

- 4** Hold upper part of Deodorizing Filter, cover the upper part of HEPA Filter and set it.

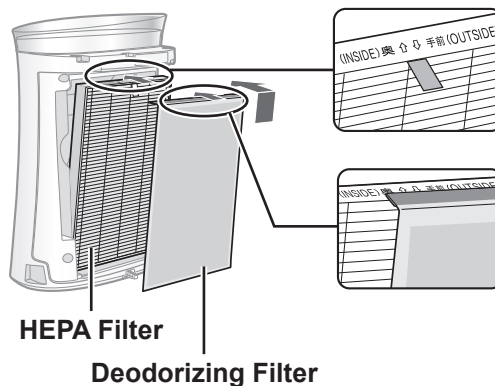

- 5** Hold tab of Pre-Filter, and replace it from upper part.

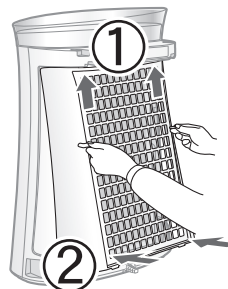

- 6** Fill in the usage start date on the Date Label.  
Use the date as a guide for the filter replacement schedule.

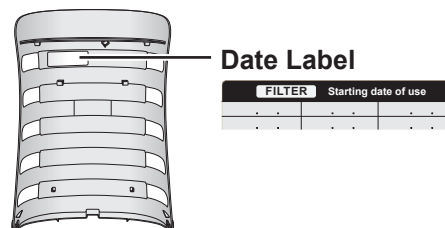





Be sure to remove the power plug from the wall outlet.

- 7** Remove the Glue Sheet from the plastic bag.
- Keep the additional Glue Sheet from direct sunlight and lay it flat with glue side face up.



- 8** Fill in the usage start date on the Glue Sheet Date Label. Use the date as a guide for the Glue Sheet replacement schedule.

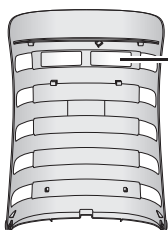

Glue Sheet Date Label



- 9** Hang the Glue Sheet on Upper Hook of the inside of the Catch Panel. Insert its bottom hook.

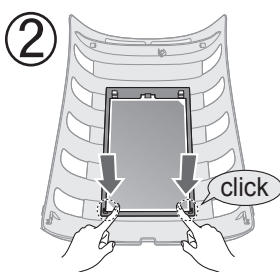
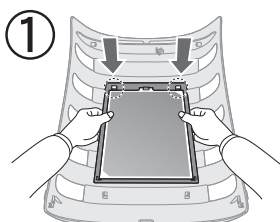

- 10** Remove only 1 protective film slowly from the corner of Glue Sheet.

- Dispose protective film as burnable rubbish.
- Make sure that its bottom part is properly inserted to the Bottom hook.

Be careful so that Glue Sheet doesn't stick to hair and clothes.



- 11** Replace Catch Panel from upper part.

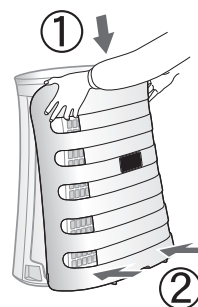

# OPERATION

## CLEAN AIR

### START



POWER

### STOP



POWER

- Select the desired fan speed.
- Unless the power cord has been unplugged, the operation starts in the previous mode it was operated in.

## HAZE

The unit operates at HIGH fan speed for 60 minutes and then alternates between Low and High level for 20 minutes each.

### START



10 minutes: Max High fan level
50 minutes: High fan level
20 minutes: Low fan level
20 minutes: High fan level

### NOTE

- CLEAN ION SHOWER mode is available even while using mosquito catcher mode.
- If Plasmacluster Ion is OFF, Plasmacluster Ion will not be released.
- It is possible to switch this mode to another while operating. However, the HAZE mode will not function after switching mode.

## FAN SPEED

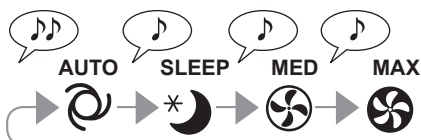
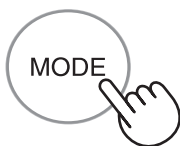

### NOTE

#### AUTO

- The fan speed is automatically switched depending on the amount of impurities in the air. The sensors detect impurities for efficient air purification.

#### SLEEP

- The unit will operate very quietly, and the fan speed is automatically switched depending on the amount of impurities in the air. It will darken the brightness of the following lamp. CATCH Lamp / UV Light Lamp / GLUE SHEET Lamp / UV Light of the backside. DUST/PLASMACLUSTER SIGN go off automatically. Even though the indicator is off, Plasmacluster Ion is dispersed into air unless Plasmacluster Ion is turned off by 3 sec press of .

## MOSQUITO CATCHER

Use this function to be worried about mosquito.

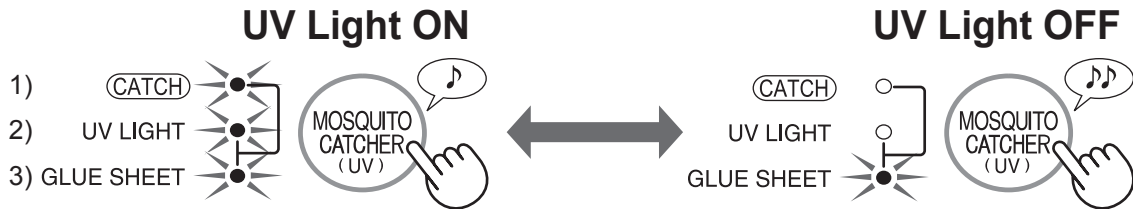

### NOTE

Select Max mode to catch mosquito more effectively.  
The higher the air volume, the easier to capture a mosquito.

#### 1) CATCH lamp

When UV LIGHT lamp is on and GLUE SHEET lamp is on, CATCH lamp is on.  
When UV LIGHT lamp is off or GLUE SHEET lamp is flashing, CATCH lamp is off.

#### 2) UV LIGHT lamp

When Mosquito Catcher button is pressed, UV LIGHT lamp is turned on and conversely.

UV LIGHT  off If Catch Panel comes off, UV light is turned off automatically by Magnet sensor. Check whether catch panel is properly attached.

UV LIGHT  flashing When UV LIGHT lamp is flashing, UV Light has failed. Contact the service center authorized by Sharp.

#### 3) GLUE SHEET lamp

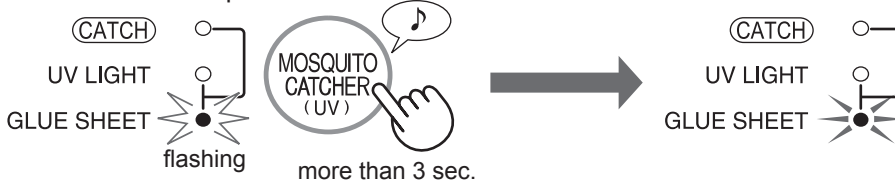

- Flashing Glue Sheet lamp indicates time to change Glue Sheet.
  - ① Glue Sheet comes in 3 layers with each layer laminated. Change the Glue Sheet by peel off the used one. When all layers have been used, replace with a new sheet.
  - ② Press the Mosquito Catcher button 3 seconds.
  - ③ Glue Sheet lamp change from flashing to lighting.
- This Glue Sheet lamp is flashing after approx. 1 month (24hours x 30 days) after pushing Mosquito Catcher button 3 seconds.
- At the first time of using it after inserting a plug in a socket and turning on the power, Glue Sheet lamp will be flashing by default. Install Glue Sheet to catch panel (see page E-7), then press the Mosquito Catcher button 3 seconds.
- The mosquitoes which have not got caught in Glue Sheet might escape from the window of Catch Panel, so please do not switch off the power while Mosquito Catcher is in operation as much as possible except for exchanging filter and Glue Sheet.

# USEFUL FUNCTIONS

## Light Control

You can set the DUST/PLASMACLUSTER SIGN to OFF when their SIGN is bright.

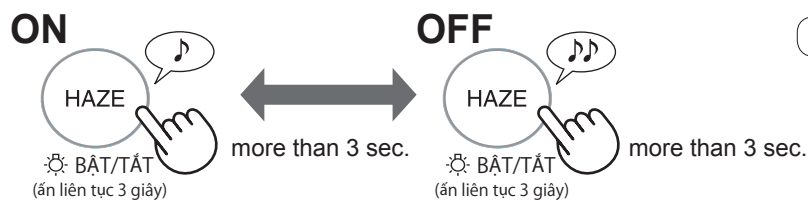

## NOTE

- When the unit starts operation, the DUST/PLASMACLUSTER SIGN always lights.
- In SLEEP mode, Light Control button doesn't operate.

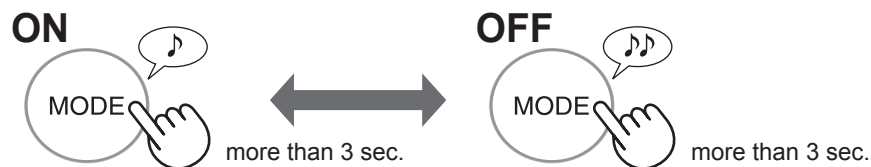

## Plasmacluster Ion ON/OFF

When Plasmacluster Ion is ON, the PLASMACLUSTER SIGN will turn on. (blue)  
(In operation)



## ADJUSTMENT OF SENSOR DETECTION SENSITIVITY

Set to "Low" if the DUST SIGN is constantly red to reduce sensitivity, and set to "High" if the DUST SIGN is constantly green to increase sensitivity.

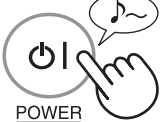
- 1**  more than 3 sec.  
(with the unit OFF)
- 2** 
- 3**    
POWER

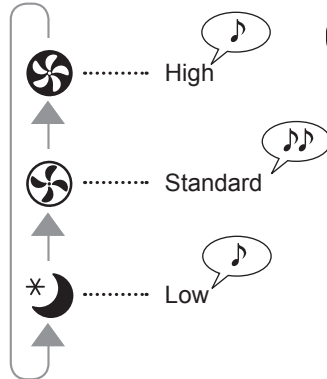

### NOTE

- If the power OFF Button is not pushed within 8 seconds of adjusting sensor sensitivity, the setting will be saved automatically.
- The sensor sensitivity setting will be saved even if the unit is unplugged.

## AUTO RESTART

If the unit is unplugged or if there is a power failure, the unit will resume operation with the previous settings after power is restored.

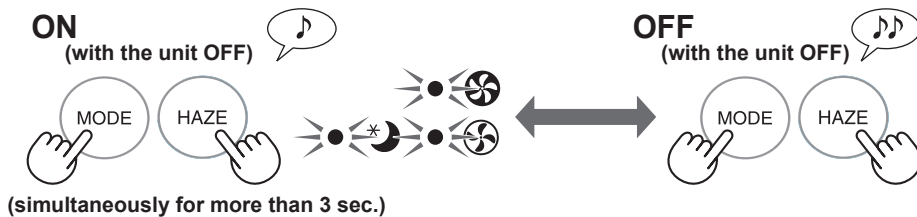

If the , ,  lamp Lights up for 10 seconds, the setting is completed.

# CARE AND MAINTENANCE



To maintain optimum performance of this air purifier, please clean the unit including the filter periodically.

Be sure to disconnect the power cord from the wall outlet before performing any maintenance.

## UNIT

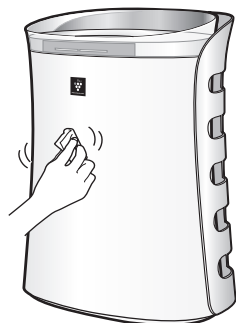

### Wipe with a dry, soft cloth

For stubborn stains or dirt, use a soft cloth **dampened with warm water**.

### CAUTION

#### •Do not use volatile fluids

Benzine, paint thinner, polishing powder, etc. , may damage the surface.

#### •Do not use detergents

Detergent ingredients may damage the unit.

## Pre-filter

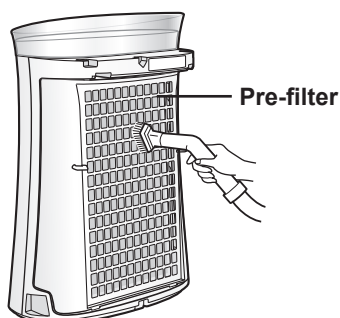

Gently remove dust from the back panel, using a vacuum cleaner attachment or similar tool.

### CAUTION

Do not apply excessive pressure, when scrubbing the pre-filter.

**NOTE** How to clean hard to remove dirt

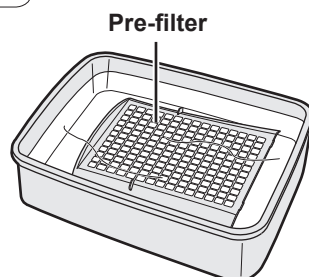

1. Add a small amount of kitchen detergent to water and soak for about 10 minutes.
2. Rinse off the kitchen detergent with clean water.
3. Completely dry the filter in a well-ventilated area.

## SENSOR

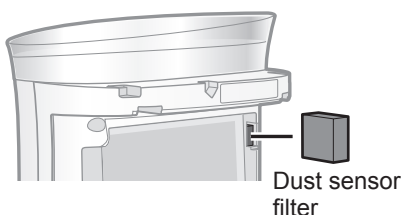

1. Remove the Catch Panel.
2. Remove the Pre-filter.
3. Remove the Sensor filter.
4. If it is very dirty, wash it with water and dry it thoroughly.

Be sure to remove the power plug from the wall outlet.

## CATCH PANEL

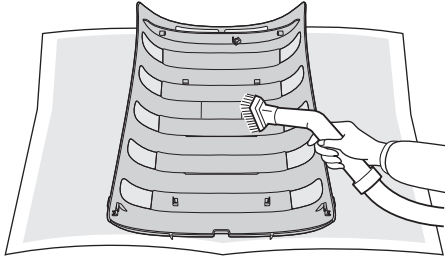

Remove the Glue Sheet, and then gently remove dust from the Catch Panel, using a vacuum cleaner attachment or similar tool.

### CAUTION

Do not apply excessive pressure, when scrubbing the catch panel.

## GLUE SHEET

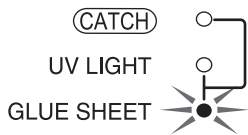

Flashing Glue Sheet lamp indicates time to change Glue Sheet.

- 1) Peel off the used Glue Sheet slowly from the corner of the sheet. The Glue Sheet comes in 3 layers.

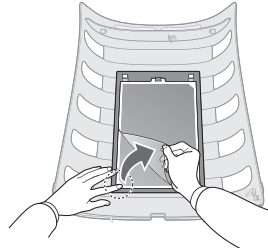

- 3) Fill in the usage start date on the Glue Sheet Date Label.
  - Glue Sheet lamp will flash after approx. 1 month (24hours x 30 days) after pressing Mosquito Catcher button 3 seconds.
  - Handle Glue Sheet carefully so it doesn't stick to hair, clothes, etc.

When all layers have been used, replace with a new Glue Sheet.

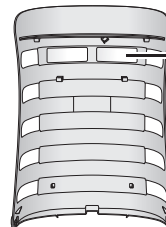
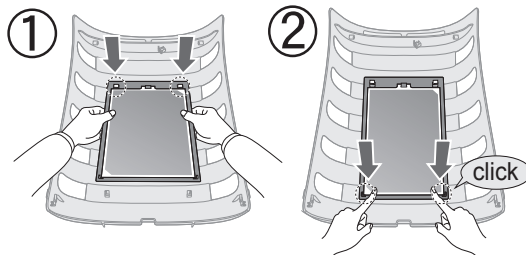

Glue Sheet Date Label



- 2) Turn on the power and press the Mosquito Catcher button 3 seconds. Glue Sheet lamp change from flashing to lighting.



# REPLACEMENT GUIDELINES



## FILTER REPLACEMENT GUIDELINES

**Replacement timing** About 2 years after operating

### Do not wash and reuse the filter

The filter life and replacement period are based on the condition of smoking 5 cigarettes per day and the dust collection power is reduced by half compared with that of new filter. Filter life varies depending on the room environment, usage, and location of the unit. We recommend to replace the filter more frequently if the product is used in a condition significantly severer than normal household use.

## REPLACING THE FILTER

### Replacement Filter

Model:FZ-F40SFE

- HEPA Filter : 1 unit
- Deodorizing Filter : 1 unit

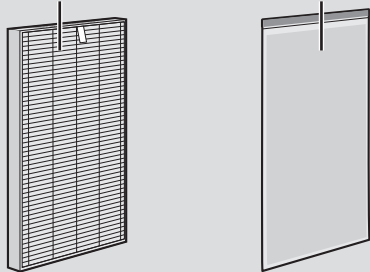

See page E-6 for directions on how to install the filter when replacing.

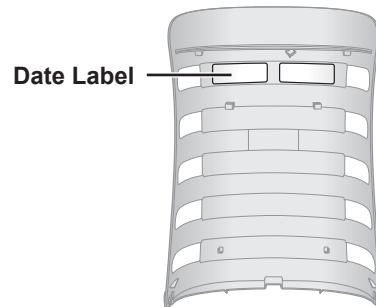

- Please consult your dealer for purchase of replacement filter.
- Use only filter designed for this product.

### Disposal of Filter

Please dispose of the replaced filter according to the local disposal laws and regulations.

HEPA Filter materials :

- Filter : Polypropylene
- Frame : Polyester

Deodorizing Filter materials :

- Polypropylene, Polyester, Activated charcoal



Be sure to remove the power plug from the wall outlet.

## GLUE SHEET REPLACEMENT GUIDELINES

**Replacement timing** About 3 months after inserting a plug in a socket

ENGLISH

### REPLACING THE GLUE SHEET

#### Replacement Glue Sheet

Model : FZ-40STS

- Glue Sheet : 1 unit



- Glue Sheet
- Operation Manual
- Glue Sheet Date Label

See page E-7 for directions on how to install the Glue Sheet when replacing.

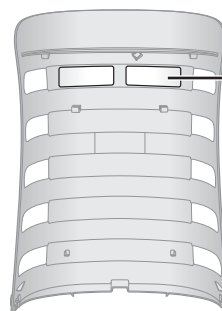

Glue Sheet Date Label

- Please consult your dealer for purchase of replacement Glue Sheet.
- Use only Glue Sheet designed for this product.

#### Disposal of Glue Sheet

Please dispose of the replaced Glue Sheet according to the local disposal laws and regulations.

Glue Sheet materials :

- Glue: Polybutene
- Glue sheet: Paper
- Film: PET
- Base Sheet: PVC

# TROUBLESHOOTING

Before calling for service, please review the Troubleshooting chart below, since the problem may not be a unit malfunction.

SYMPTOM	REMEDY (not a malfunction)
Odours and smoke are not removed.	<ul style="list-style-type: none"> <li>• Replace the filters if they appear to be heavily soiled. (Ref. E-14)</li> </ul>
The DUST SIGN illuminates green even when the air is impure.	<ul style="list-style-type: none"> <li>• The air could be impure at the time the unit was plugged in. Unplug the unit, wait one minute, and plug the unit in again.</li> </ul>
The DUST SIGN illuminates orange or red even when the air is clean.	<ul style="list-style-type: none"> <li>• Sensor operation is affected if the dust sensor openings are dirty or clogged. Gently clean the dust sensor openings. (Ref. E-12).</li> </ul>
A clicking or ticking sound is heard from the unit.	<ul style="list-style-type: none"> <li>• Clicking or ticking sounds may be audible when the unit is generating ions.</li> </ul>
The discharged air has an odour.	<ul style="list-style-type: none"> <li>• Check to see if the filters are heavily soiled.</li> <li>• Clean or replace the filters.</li> <li>• Plasmacluster Air Purifiers emit small traces of ozone which may produce an odour.</li> </ul>
The unit does not operate properly when cigarette smoke is in the air.	<ul style="list-style-type: none"> <li>• Is the unit installed in a location that is difficult for the sensor to detect cigarette smoke?</li> <li>• Is the dust sensor opening blocked or clogged? (In this case, clean the opening.) (Ref. E-12)</li> </ul>
The DUST SIGN is turned off.	<ul style="list-style-type: none"> <li>• Check to see if the Lights OFF Mode selected. Press  for 3 seconds to light On. (Ref. E-10)</li> <li>• Check to see if the SLEEP mode is selected. The DUST/PLASMACLUSTER SIGN are turned off automatically after the SLEEP mode is selected.</li> </ul>
The DUST SIGN lights change colour frequently.	<ul style="list-style-type: none"> <li>• The DUST SIGN lights automatically change colours as impurities are detected by the dust sensor.</li> </ul>
Catch lamp is turned off.	<ul style="list-style-type: none"> <li>• Please check whether the following 2 lamps are on.               <ol style="list-style-type: none"> <li>1) UV LIGHT lamp lights in blue.</li> <li>2) GLUE SHEET lamp lights in blue.</li> </ol>               When UV LIGHT lamp is off or GLUE SHEET lamp is flashing, CATCH lamp does not turn on.             </li> </ul>
UV LIGHT lamp is turned off.	<ul style="list-style-type: none"> <li>• This lamp is the indicator of the UV Light at the back. If Catch Panel comes off or is not properly set, UV light is automatically turned off by Magnet Sensor. Please confirm whether catch panel is properly attached.</li> </ul>
UV LIGHT lamp is flashing.	<ul style="list-style-type: none"> <li>• UV Light has failed. Please call the service center authorized by Sharp.</li> </ul>

SYMPTOM	REMEDY (not a malfunction)
GLUE SHEET Lamp is flashing	<ul style="list-style-type: none"> <li>Peel off one of layer or exchange the whole Glue Sheet set when all layers have been used. Then, press the Mosquito Catcher button for 3 sec.</li> </ul>
No mosquitoes are collected on the Glue Sheet.	<ul style="list-style-type: none"> <li>Try relocating the unit.</li> <li>Peel off one of layer or exchange the whole Glue Sheet set.</li> </ul>
When the adhesive remains on clothes, skin, floor, etc.	<ul style="list-style-type: none"> <li>Wipe with cooking oil, then wash with soap and water.</li> </ul>
SLEEP lamp is flashing.	<ul style="list-style-type: none"> <li>Fan motor error. Turn the power OFF. Wait one minute, and then turn the power ON.</li> </ul>

## SPECIFICATIONS

Power supply		220-240V 50-60Hz		
Fan Speed Operation	Fan Speed Adjustment	MAX	MED	SLEEP
	Rated Power	33W	14W	3.7~6.2W
	Fan Speed	240m <sup>3</sup> /hour	150m <sup>3</sup> /hour	48~90m <sup>3</sup> /hour
Recommended Room Size		~30m <sup>2</sup> *1		
High density Plasmacluster ion recommended room size		~23m <sup>2</sup> *2		
Cord Length		2.0m		
Dimensions		391mm(W)x281mm(D)x540mm(H)		
Weight		5.8kg		

- \*1 Size of a room which is appropriate for operating the unit at maximum fan speed.
- It indicates the space where a certain amount of dust particles can be removed in 30 minutes (JEM1467).
- \*2 Size of a room in which approximately 7000 ions can be measured per cubic centimeter in the center of the room (at a height of approximately 1.2 meters from the floor) when the product is placed next to a wall and run at the MED operation position.

### Standby Power

In order to operate the electrical circuits while the power plug is inserted in the wall outlet, this product consumes about 1.0W of standby power. For energy saving, unplug the power cord when the unit is not in use.

## Sila baca sebelum mengendalikan Pembersih Udara baru anda

Pembersih udara ini akan menyedut udara bilik dari salur masuk udara, mengalirkan udara melalui Prapenapis, iaitu Penapis Penyahbau dan Penapis HEPA di dalam unit, kemudian mengeluarkan udara tersebut melalui salur keluar udara. Penapis HEPA boleh menyingkirkan 99.97% habuk sekecil 0.3 mikron yang dapat melepasi penapis dan juga membantu menyerap bau.

Penapis Penyahbau menyerap bau sedikit demi sedikit semasa udara mengalir melalui penapis.

Sesetengah bau yang diserap oleh penapis boleh terurai lama-kelamaan, menyebabkan bau semakin kuat. Bergantung pada persekitaran di mana ia digunakan, terutama sekali apabila produk digunakan dalam persekitaran yang melampau (jauh lebih teruk berbanding penggunaan rumah biasa), bau ini boleh menjadi semakin kuat dalam tempoh yang lebih singkat berbanding yang dijangkakan. Jika bau berlarutan, penapis hendaklah diganti.

### Fungsi Pemerangkap Nyamuk

Nyamuk tertarik kepada cahaya UV, badan berwarna gelap dan tingkap Panel Pemerangkap yang mempunyai saiz yang mudah untuk ia bersembunyi. Apabila nyamuk mendekati tingkap perangkap Panel Pemerangkap, ia disedut oleh aliran udara yang kuat, kemudian ia diperangkap kemas oleh Kepingan Berpelekat yang terpasang pada sisi dalam Panel Pemerangkap.

## NOTA

- Pembersih udara direka untuk menghapuskan habuk yang terampai dalam udara dan bau, tetapi bukan gas-gas yang berbahaya (sebagai contoh, karbon monoksida yang terkandung dalam asap rokok). Jika sumber bau masih ada di situ, pembersih udara mungkin tidak dapat menghapuskan sepenuhnya bau itu.
- Mod Pemerangkap Nyamuk tidak semestinya akan memerangkap semua nyamuk di dalam bilik.
- Nyamuk yang mungkin tidak terperangkap dalam Kepingan Berpelekat mungkin terlepas melalui tingkap Panel Pemerangkap, oleh itu, seboleh mungkin jangan matikan bekalan kuasa ketika Pemerangkap Nyamuk sedang beroperasi, kecuali untuk menukar penapis dan Kepingan Berpelekat.

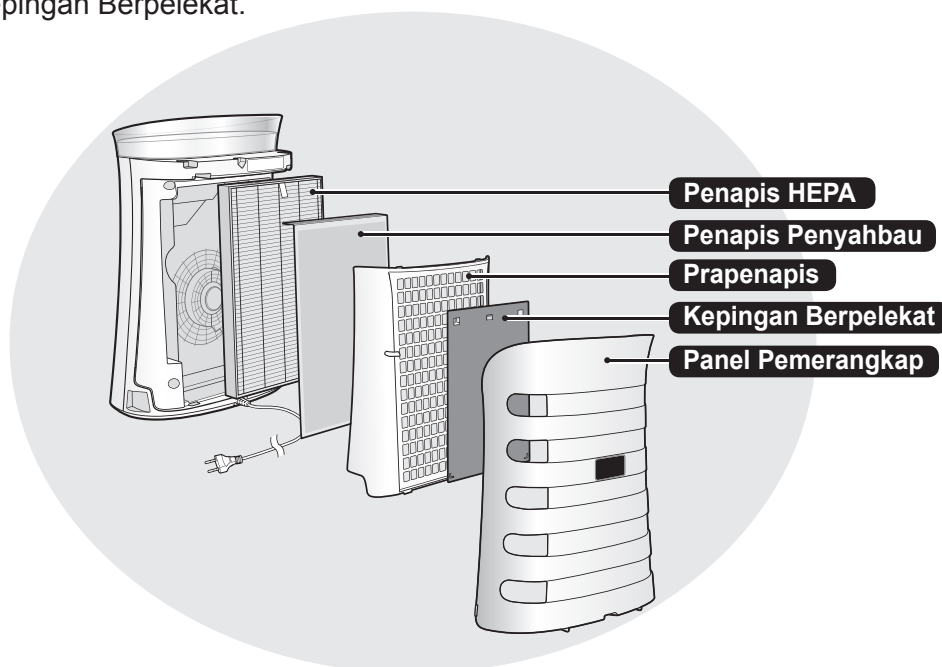

## CIRI-CIRI

**Gabungan Unik Teknologi Rawatan Udara (Plasmacluster + Sistem Penapisan Tiga Serangkai) + Fungsi Pemerangkap Nyamuk**

### (1) Plasmacluster 7000 berketumpatan tinggi

Plasmacluster merawat udara dengan cara yang sama bagaimana alam semula jadi membersihkan alam sekitar dengan mengeluarkan ion positif dan negatif dalam nisbah yang seimbang.

### (2) Sistem Penapisan

#### **Memerangkap Habuk\***

Prapenapis memerangkap habuk dan zarah-zarah besar yang lain dalam udara.

#### **Mengurangkan Bau**

Penapis Penyahbau menyerap banyak bau biasa yang terdapat di rumah.

#### **Mengurangkan Debunga & Kulapuk\***

Penapis HEPA memerangkap 99.97% zarah sekecil 0.3 mikron.

\*Apabila udara dialirkan keluar melalui sistem penapisan.

### (3) Fungsi pemerangkap nyamuk tidak berbahaya 100%

Menarik nyamuk melalui cahaya UV, badan hitam, saiz bukaan dan aliran udara dan sedutan yang kuat, memerangkap nyamuk dengan kepingan berpelekat yang kuat.

## ISI KANDUNGAN

ARAHAN KESELAMATAN PENTING .....	M-2
NAMA BAHAGIAN .....	M-4
PEMASANGAN PENAPIS DAN KEPINGAN BERPELEKAT .....	M-6
OPERASI .....	M-8
FUNGSI BERGUNA.....	M-10
PENJAGAAN DAN PENYELENGGARAAN .	M-12
GARIS PANDUAN PENGGANTIAN.....	M-14
PENYELESAIAN MASALAH.....	M-16
SPESIFIKASI .....	M-17

Terima kasih kerana membeli Pembersih Udara SHARP ini. Sila baca manual ini dengan teliti. Sebelum menggunakan produk ini, pastikan anda membaca bahagian: "Arahan Keselamatan Penting." Selepas membaca manual ini, simpan ia di lokasi yang mudah dicari untuk rujukan pada masa akan datang. Untuk rujukan anda, kami menyarankan agar anda menyimpan manual ini di tempat di mana anda mudah untuk membacanya pada bila-bila masa.

# ARAHAN KESELAMATAN PENTING

Apabila menggunakan perkakas elektrik, langkah berjaga-jaga keselamatan asas hendaklah diikuti, termasuk yang berikut:

**AMARAN** - Untuk mengurangkan risiko kejutan elektrik, kebakaran atau kecederaan kepada individu:

- Baca semua arahan sebelum menggunakan unit ini.  
Hanya gunakan salur keluar 220-240 volt.
- **Jangan gunakan unit ini jika kord kuasa atau palamnya rosak, atau sambungan ke salur keluar dinding longgar.**
- Dari semasa ke semasa buang habuk yang melekat pada palam.
- **Jangan masukkan jari atau objek asing ke dalam salur masuk atau salur keluar udara.**
- **Sentiasa pegang palam dan jangan sesekali tarik kordnya apabila hendak menanggalkan palam kuasa.**  
Kejutan elektrik dan/atau kebakaran yang berpunca daripada litar pintas mungkin berlaku.
- Berhati-hati agar kord kuasa tidak rosak, jika tidak, boleh menyebabkan kejutan elektrik, pemanasan atau kebakaran.
- **Jangan tanggalkan palam dengan tangan yang basah.**
- **Jangan gunakan unit ini berhampiran perkakas yang menggunakan gas atau tempat berdiang.**
- **Cabut palam kuasa daripada soket dinding sebelum membersihkan unit dan apabila unit tidak digunakan.**  
Kejutan elektrik yang berpunca daripada penebatan yang tidak baik dan/atau kebakaran daripada litar pintas mungkin berlaku.
- **Apabila membersihkan unit, atau apabila unit tidak digunakan, pastikan anda mencabut palam unit ini. Kejutan elektrik dan/atau kebakaran yang berpunca daripada litar pintas mungkin berlaku.**
- **Jika kord kuasa rosak, ia mesti diganti oleh pengilang, wakil servisnya, Pusat Servis Sharp yang sah atau orang yang berkelayakan bagi mengelakkan bahaya.**
- Jangan hidupkan unit ini semasa menggunakan penyembur pembunuh serangga atau di dalam bilik di mana udaranya berminyak, kemenyan atau setinggi sedang dibakar, terdapat nyalaan api untuk menyalakan rokok, udaranya berwasap bahan kimia atau dalam keadaan yang sangat lembap, seperti di dalam bilik air.
- Sila berhati-hati semasa membersihkan unit ini. Bahan pencuci yang kuat mengakis boleh merosakkan bahagian luar unit.
- Hanya Pusat Servis Sharp yang Sah boleh menservis pembersih udara ini. Sila hubungi Pusat Servis yang berdekatan bagi sebarang masalah, pelarasan atau pembaikan.
- Perkakas ini boleh digunakan oleh kanak-kanak dari usia 8 tahun ke atas dan mereka yang kekurangan keupayaan fizikal, deria atau mental atau kekurangan pengalaman dan pengetahuan jika mereka diawasi atau diberi arahan tentang penggunaannya secara selamat dan memahami bahaya yang terlibat. Kanak-kanak tidak boleh bermain dengan perkakas ini. Pembersihan dan penyenggaraan pengguna tidak boleh dilakukan oleh kanak-kanak tanpa diawasi.

**NOTA** - Gangguan Radio atau TV

Jika pembersih udara ini menyebabkan gangguan kepada penerimaan isyarat radio atau televisyen, cuba hilangkan gangguan dengan mengambil satu atau lebih langkah-langkah berikut:

- Ubah atau alih kedudukan antena penerima.
- Jauhkan unit dari penerima radio/TV.
- Sambungkan alat ini kepada salur keluar pada litar yang berbeza dengan yang bersambung kepada penerima.
- Dapatkan nasihat daripada penjual atau juruteknik radio/TV yang berpengalaman.

## AMARAN BERKAITAN OPERASI

- Jangan halang salur masuk dan/atau salur keluar udara.
- **JANGAN** gunakan unit bedekatan objek panas, seperti dapur masak atau alat pemanas atau di mana ia mungkin terkena wap air.
- Jangan baringkan unit semasa menggunakannya.
- **Sentiasa pegang pemegang di bahagian belakang unit apabila mengalihnya.**
- Jangan gunakan apabila penapisnya tidak dipasang.
- **Jangan cuci dan guna semula penapis HEPA, penapis penyahbau dan Kepingan Berpelekat.**

Bukan sahaja ia tidak meningkatkan prestasi penapis, ia mungkin menyebabkan kejutan elektrik atau pincang tugas.

- Jangan lihat terus pada cahaya UV. Cahaya UV menepati standard IEC (62471).

## AMARAN MENGENAI PENGGUNAAN KEPINGAN BERPELEKAT

- Kendalikan Kepingan Berpelekat dengan cermat. Elakkan kanak-kanak atau haiwan peliharaan daripada menyentuh permukaan berpelekat.
- Sekiranya pelekat terkena pada tangan atau pakaian, gosok dengan minyak masak, basuh secara menyeluruh dengan sabun dan air.
- Pengumpulan habuk dan kotoran pada kepingan boleh mengurangkan keberkesanan Kepingan Berpelekat.
- Sekiranya tiada nyamuk yang terlekat pada kepingan, cuba tukar lokasi unit.
- Apabila membuang, sila lupuskan mengikut undang-undang dan peraturan pelupusan tempatan.
- Ini ialah produk jenis pelekat yang selamat sepenuhnya. Tiada bahan beracun.

## GARIS PANDUAN PEMASANGAN

- Apabila menggunakan unit ini, letakkan ia jauh dari perkakas yang menggunakan gelombang elektrik seperti televisyen atau radio bagi mengelakkan gangguan elektrik.
- **Elakkan daripada menggunakannya di lokasi di mana perabot, pabrik atau barang-barang lain bersentuhan dengan salur masuk dan/atau salur keluar udara atau menghalang salur tersebut.**
- **Elakkan daripada menggunakan unit ini di lokasi di mana ia mungkin terdedah kepada pemeluwapan atau perubahan suhu yang mendadak. Keadaan yang paling sesuai ialah apabila suhu bilik antara 0 – 35 °C.**
- **Letakkan di atas permukaan yang stabil dengan peredaran udara yang mencukupi.**

Apabila meletakkan unit ini di atas kawasan yang ditutupi permaidani yang tebal, unit ini mungkin akan bergetar sedikit.

- **Elakkan lokasi di mana gris atau asap berminyak dikeluarkan.**

Akibatnya, permukaan unit ini mungkin akan merekah.

- **Letakkan unit lebih kurang 30 cm (1 kaki) dari dinding bagi memastikan aliran udara yang baik.**

P restasi pengumpulan habuk tetap sama meskipun unit digunakan 3cm jauh dari dinding tetapi letakkannya sejauh yang boleh (30 cm jauh disyorkan) kerana dinding atau lantai sekitarnya boleh menjadi kotor.

## GARIS PANDUAN PENAPIS

- Ikuti arahan di dalam manual ini untuk mengetahui cara penjagaan dan penyelenggaraan penapis yang betul.

# NAMA BAHAGIAN

## DEPAN

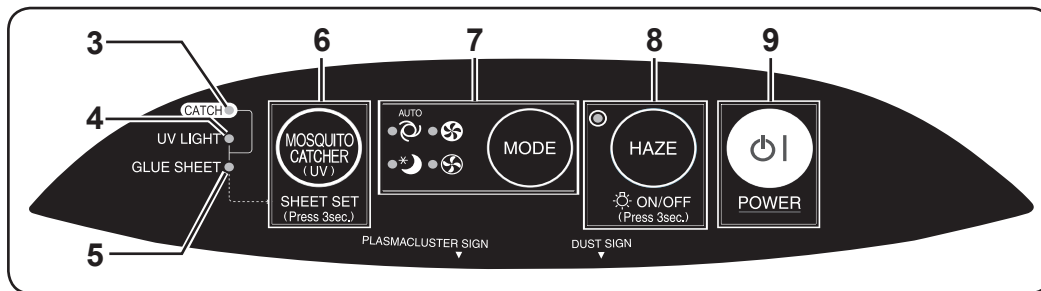

PLASMACLUSTER SIGN  
(Tanda Plasmacluster)  
biru .... Hidup Plasmacluster  
off ....Mati Plasmacluster

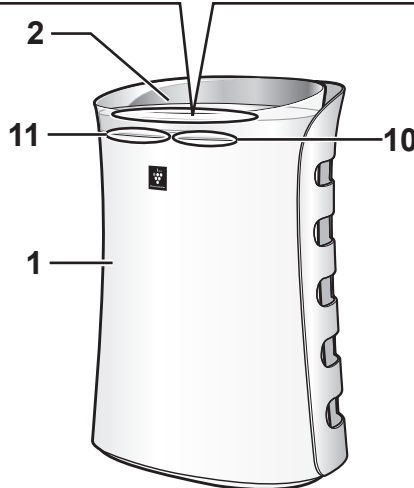

DUST SIGN (Tanda habuk)  
Menandakan ketulenan udara di  
dalam bilik dalam 3 peringkat warna.

hijau — Bersih  
Jingga —  
Merah — Kotor

1	Unit Utama	7	Butang MOD / Lampu Penunjuk MOD (hijau)
2	Salur Keluar Udara	8	Butang Mod JEREBU / Lampu Penunjuk Mod JEREBU (hijau) Butang LAMPU Pasang/Padam (Tekan 3 saat)
3	Lampu CATCH (Pemerangkap) (biru)	9	Butang POWER ON/OFF
4	Lampu UV LIGHT (CAHAYA UV) (biru)	10	DUST SIGN (Tanda habuk)
5	Lampu GLUE SHEET (Kepingan berpelekat) (biru)	11	PLASMACLUSTER SIGN (Tanda Plasmacluster)
6	Butang PEMERANGKAP NYAMUK / Butang TETAPAN KEPINGAN (Tekan 3 saat)		



## BELAKANG

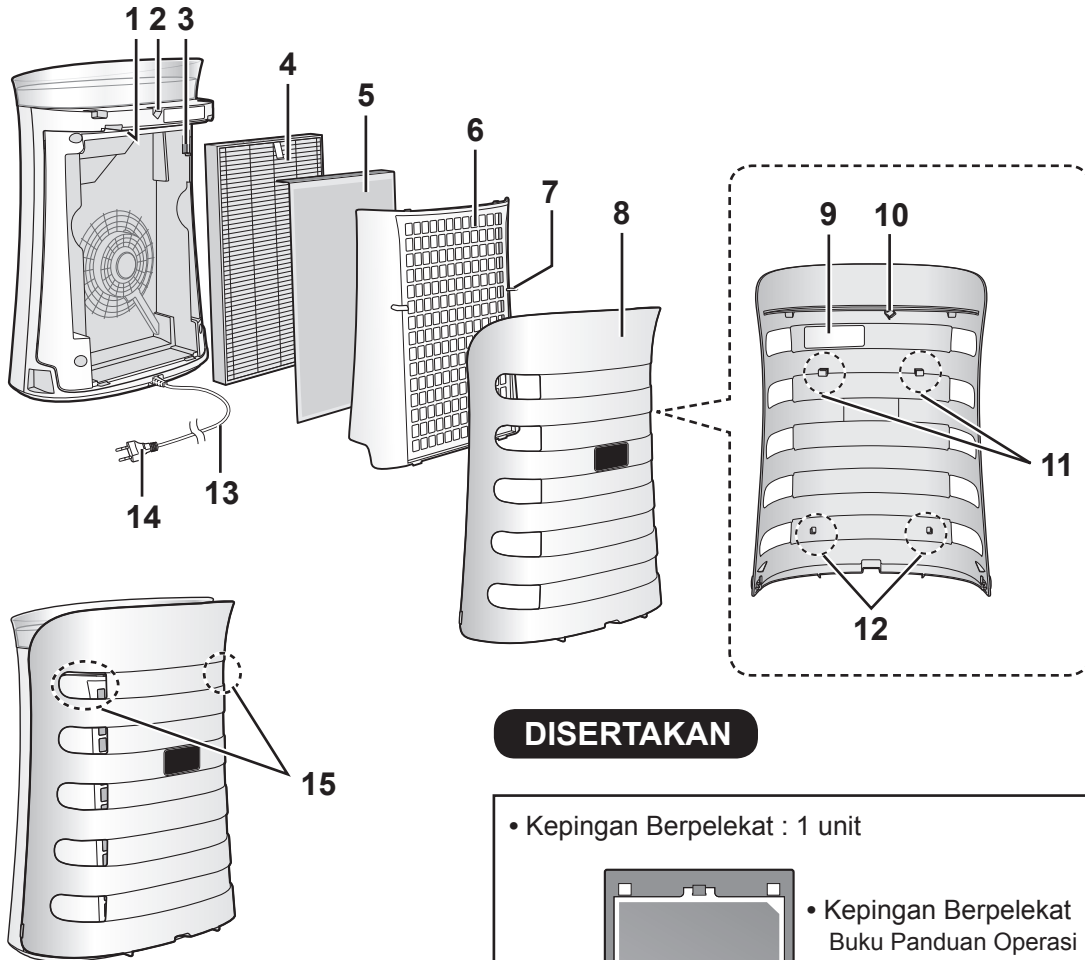

Jangan pegang kecuali pemegang.

## DISERTAKAN

- Kepingan Berpelekat : 1 unit

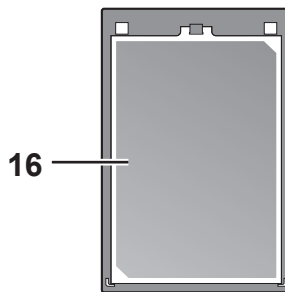

- Kepingan Berpelekat Buku Panduan Operasi
- Label Tarikh Kepingan Berpelekat

X 2 SET

1	Cahaya UV	9	Label Tarikh
2	Penderia Magnet	10	Magnet
3	Penderia Habuk / Penapis Penderia Habuk	11	Cangkuk atas
4	Penapis HEPA	12	Cangkuk bawah
5	Penapis Penyahbau	13	Kord Kuasa
6	Prapenapis	14	Palam (Bentuk palam bergantung pada negara.)
7	Tab Prapenapis	15	Pemegang
8	Panel pemerangkap	16	Kepingan Berpelekat (3 helaian berlamina)

# PEMASANGAN PENAPIS DAN KEPINGAN BERPELEKAT

Untuk mengekalkan kualiti penapis dan kepingan berpelekat, ia dipasang di unit utama dan dibungkus di dalam beg plastik. Pastikan anda mengeluarkan penapis dan kepingan berpelekat daripada beg plastik sebelum menggunakan unit ini.

- 1** Keluarkan Panel Pemerangkap daripada bahagian bawah.

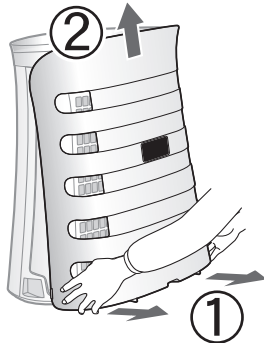

- 2** Pegang tab Prapenapis, angkat dan keluarkan daripada bahagian bawah.

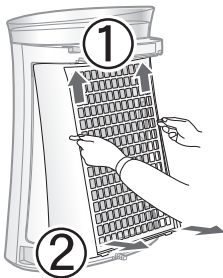

- 3** Tanggalkan Penapis dari beg plastik.

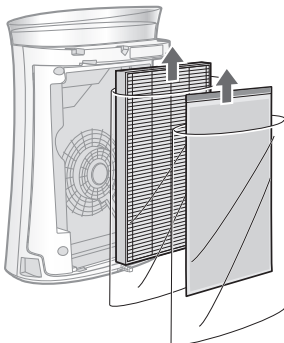

- 4** Pegang bahagian atas Penapis Penyahbau, tutup bahagian atas Penapis HEPA dan pasang dengan kukuh.

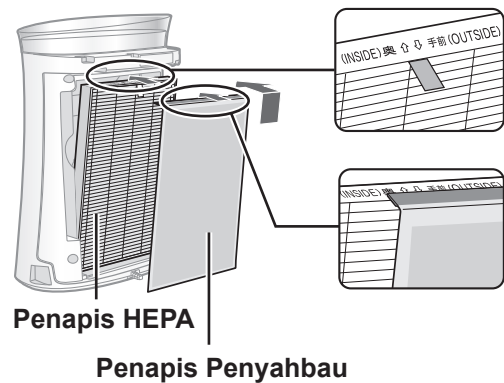

- 5** Pegang tab Prapenapis, dan gantikannya daripada bahagian atas.

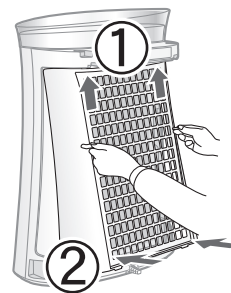

- 6** Isikan tarikh mula guna pada Label Tarikh. Gunakan tarikh sebagai panduan untuk mengetahui jadual mengganti penapis.

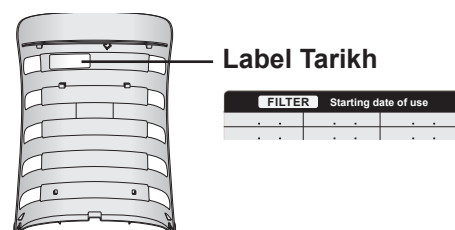



Pastikan anda menanggalkan palam kuasa dari soket dinding.

## 7 Tanggalkan Kepingan Berpelekat dari beg plastik.

- Simpan Kepingan Berpelekat tambahan jauh daripada sinaran langsung cahaya matahari dan letakkannya secara mendatar dengan muka berpelekat menghadap ke atas.



## 8 Isikan tarikh mula guna pada Label Tarikh Kepingan Berpelekat.

Gunakan tarikh sebagai panduan untuk mengetahui jadual mengganti Kepingan Berpelekat.

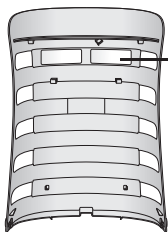

Label Tarikh Kepingan Berpelekat

Glue Sheet	Date of peeling off

## 9 Gantungkan Kepingan Berpelekat pada Cangkuk Atas bahagian dalam Panel Pemerangkap. Masukkan cangkuk bawah.

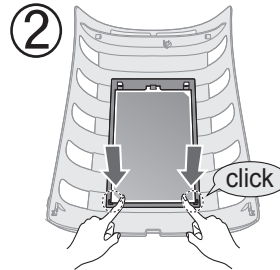
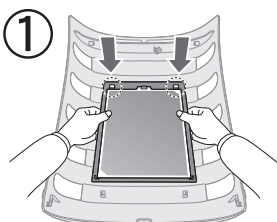

MALAYSIA

## 10 Kopek hanya 1 helai filem pelindung dengan perlahan dari bucu Kepingan Berpelekat.

- Buang filem pelindung sebagai sampah yang boleh dibakar.
- Pastikan bahagian bawah telah dimasukkan dengan betul ke cangkuk Bawah.

Berhati-hati agar Kepingan Berpelekat tidak terlekat pada rambut dan pakaian.



## 11 Letakkan semula Panel Pemerangkap daripada bahagian atas.



# OPERASI

## CLEAN AIR

### MULA



### BERHENTI



- Pilih laju kipas yang diinginkan.
- Kecuali jika kord kuasa sudah dicabut, operasi akan bermula dalam mod yang sama dengan operasi sebelumnya.

## JEREBU

Unit ini beroperasi pada kelajuan kipas yang tinggi selama 60minit, kemudian ia akan berselang-seli antara tahap Rendah dan Tinggi selama 20minit setiap satunya.

### MULA



10 minit: Tahap kipas tinggi maksimum
50 minit: Tahap kipas tinggi
20 minit: Tahap kipas rendah
20 minit: Tahap kipas tinggi

### NOTA

- Mod Jerebu tersedia apabila menggunakan mod pemerangkap nyamuk.
- Sekiranya Ion Plasmacluster ditetapkan kepada OFF, ion plasmacluster tidak akan dikeluarkan.
- Mod ini boleh ditukar kepada mod lain semasa beroperasi. Walau bagaimanapun, mod JEREBU tidak berfungsi selepas bertukar mod.

## KELAJUAN KIPAS

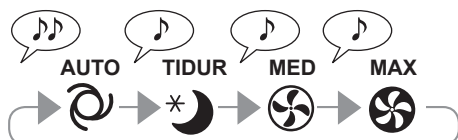
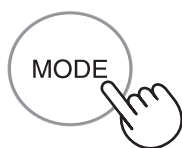

### NOTA

#### AUTO

- Kelajuan kipas akan ditukar secara automatik bergantung pada jumlah bendasing dalam udara. Penderia akan mengesan bendasing untuk pembersihan udara yang cekap.

#### TIDUR

- Unit ini akan beroperasi secara sangat tenang, dan kelajuan kipas akan ditukar secara automatik bergantung pada jumlah bendasing dalam udara. Ia akan memudahkan kecerahan lampu berikut. Lampu CATCH (Pemerangkap) / Lampu UV LIGHT (CAHAYA UV) / Lampu GLUE SHEET (Kepingan berpelekat) / Cahaya UV di bahagian belakang DUST/PLASMACLUSTER SIGN dimatikan secara automatik. Walaupun penunjuk dimatikan, ia tetap melepaskan ion Plasmacluster ke udara kecuali jika Ion Plasmacluster dimatikan dengan menekan **MODE** selama 3 saat..

## PEMERANGKAP NYAMUK

Gunakan fungsi ini sekiranya risau tentang nyamuk.

### Cahaya UV HIDUP

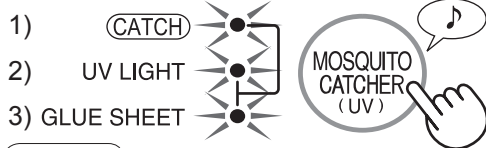

### Cahaya UV MATI

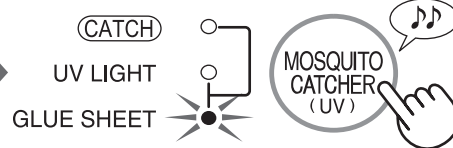

### NOTA

Pilih mod Maks untuk memerangkap nyamuk secara lebih berkesan. Lebih tinggi jumlah udara, lebih mudah untuk menangkap nyamuk.

#### 1) Lampu CATCH (Pemerangkap)

Apabila lampu UV LIGHT (Cahaya UV) dihidupkan dan lampu GLUE SHEET (Kepingan berpelekat) dihidupkan, lampu CATCH (Pemerangkap) dihidupkan juga.

Apabila lampu UV LIGHT (Cahaya UV) dimatikan atau lampu GLUE SHEET (Kepingan berpelekat) berkelip-kelip, lampu CATCH (Pemerangkap) dimatikan.

#### 2) Lampu UV LIGHT (Cahaya UV)

Apabila butang Pemerangkap Nyamuk ditekan, lampu UV LIGHT (Cahaya UV) dimatikan dan demikian juga sebaliknya.

UV LIGHT  
(Cahaya UV)



mati

Sekiranya Panel Pemerangkap tercabut, cahaya UV dimatikan secara automatik oleh penderia Magnet. Periksa sama ada panel pemerangkap telah dipasang dengan betul.

UV LIGHT  
(Cahaya UV)



berkelip

Apabila lampu UV LIGHT (Cahaya UV) berkelip-kelip, Cahaya UV telah gagal. Hubungi pusat servis yang ditauliahkan oleh Sharp.

#### 3) Lampu GLUE SHEET (Kepingan berpelekat)

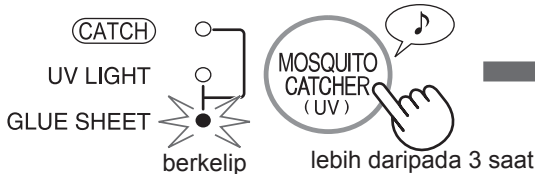

- Lampu GLUE SHEET (Kepingan berpelekat) yang berkelip-kelip menunjukkan telah tiba waktu untuk menukar Kepingan Berpelekat.

① Kepingan Berpelekat mempunyai 3 lapisan dengan setiap lapisan berlamina. Tukar Kepingan Berpelekat dengan mengopek helaian yang telah digunakan. Apabila semua lapisan telah digunakan, tukar dengan kepingan baharu.

② Tekan Butang Pemerangkap Nyamuk selama 3 saat.

③ Lampu GLUE SHEET (Kepingan berpelekat) bertukar daripada berkelip-kelip kepada menyala.

- Lampu GLUE SHEET (Kepingan berpelekat) ini berkelip-kelip selepas lebih kurang 1 bulan (24 jam x 30 hari) selepas menekan butang Pemerangkap Nyamuk selama 3 saat.

- Pada penggunaan kali pertama, selepas memasukkan palam ke dalam soket dan menghidupkan bekalan kuasa, lampu Kepingan Berpelekat akan berkelip-kelip dengan sendiri. Pasang Kepingan Berpelekat pada panel pemerangkap (lihat halaman M-7), kemudian tekan butang Pemerangkap Nyamuk selama 3 saat.

- Nyamuk yang mungkin tidak terperangkap dalam Kepingan Berpelekat mungkin terlepas melalui tingkap Panel Pemerangkap, oleh itu, seboleh mungkin jangan matikan bekalan kuasa ketika Pemerangkap Nyamuk sedang beroperasi, kecuali untuk menukar penapis dan Kepingan Berpelekat.

# FUNGSI BERGUNA

## Kawalan Lampu

Anda boleh menetapkan DUST/PLASMACLUSTER SIGN kepada OFF apabila tanda mereka adalah terang.

### HIDUP



BÁT/TẮT  
(ấn liên tục 3 giây)

lebih daripada 3 saat

### MATI



BÁT/TẮT  
(ấn liên tục 3 giây)

lebih daripada 3 saat

### NOTA

- Apabila unit ini memulakan operasi, DUST/PLASMACLUSTER SIGN menyalakan secara berterusan.
- Dalam mod TIDUR, butang Kawalan Lampu tidak beroperasi.

## Ion Plasmacluster ON/OFF

Apabila Ion Plasmacluster ditetapkan kepada ON, PLASMACLUSTER SIGN akan menyala. (biru)  
(Sedang berfungsi)

### HIDUP

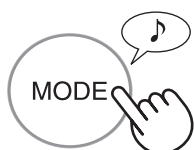

lebih daripada 3 saat

### MATI

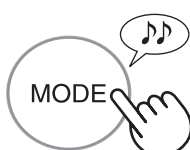

lebih daripada 3 saat

## PELARASAN KESENSITIFAN PENGESANAN PENDERIA

Tetapkan kepada "Tinggi" jika DUST SIGN (Tanda habuk) terus berwarna merah untuk mengurangkan kesensitifan, dan tetapkan kepada "Rendah" jika DUST SIGN (Tanda habuk) terus berwarna hijau untuk meningkatkan kesensitifan.

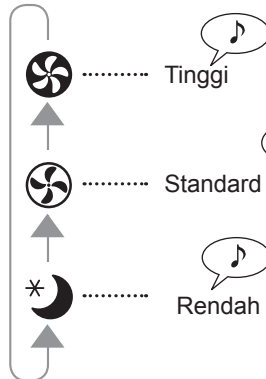
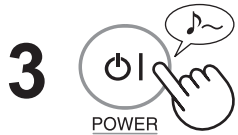
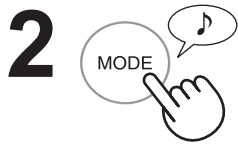

### NOTA

- Jika Butang kuasa OFF tidak ditekan dalam masa 8 saat selepas melaraskan kesensitifan penderia, tetapan itu akan disimpan secara automatik.
- Tetapan kesensitifan penderia akan disimpan walaupun jika palam unit dicabut.

MALAYSIA

## MULA SEMULA AUTO

Jika palam dicabut atau bekalan elektrik terputus, unit ini akan disambung semula pada mod operasi dan tetapan sebelumnya apabila bekalan kuasa pulih.

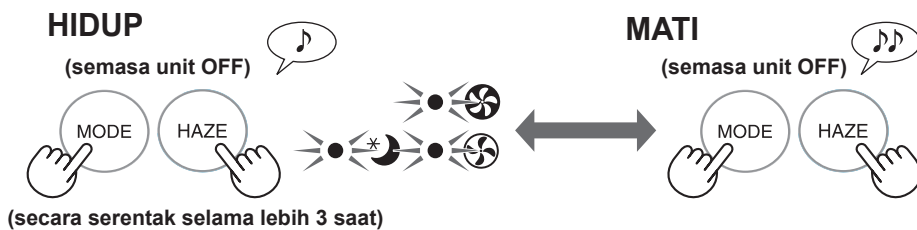

Jika lampu , , \*  menyala selama 10 saat, penetapan selesai.

# PENJAGAAN DAN PENYELENGGARAAN



Untuk mengekalkan prestasi optimum alat pembersih udara ini, sila bersihkan unit ini termasuk penapisnya secara berkala.

Pastikan anda mencabut kord kuasa dari soket dinding sebelum menjalankan sebarang kerja penyelenggaraan.

## UNIT



### Lap dengan kain lembut yang kering.

Untuk kesan atau kotoran degil, gunakan kain lembut yang dilembapkan dengan air suam.

### AWAS

#### •Jangan gunakan cecair mudah meruap

Benzena, pencair cat, serbuk penggilap dan sebagainya boleh merosakkan permukaannya.

#### •Jangan gunakan bahan pencuci

Bahan-bahan dalam bahan pencuci boleh merosakkan unit ini.

## Prapenapis

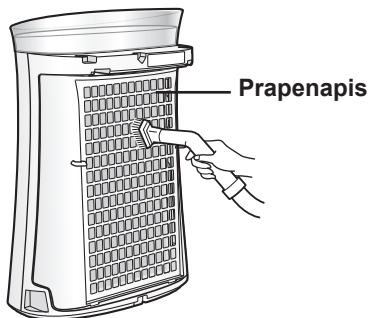

Buang habuk daripada panel belakang dengan lembut, menggunakan hujung pembersih hampagas atau alat yang serupa. hampagas atau alat yang serupa.

### AWAS

Jangan dikenakan tekanan secara berlebihan apabila menyental prapenapis.

**NOTA** Cara membersihkan bagi kotoran degil

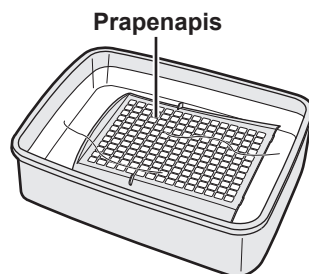

1. Campurkan sedikit bahan pencuci pinggan untuk air dan rendam selama 10 minit.
2. Bilas bahan pencuci pinggan itu dengan air bersih.
3. Keringkan sepenuhnya penapis di kawasan yang mempunyai pengalihan udara yang baik.

## PENDERIA

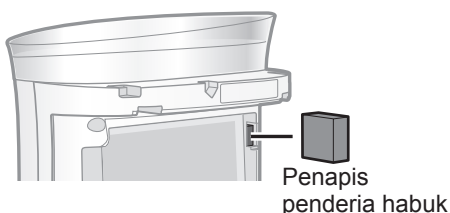

1. Tanggalkan Panel Pemerangkap.
2. Tanggalkan Prapenapis.
3. Tanggalkan penapis penderia.
4. Jika ia sangat kotor, basuh ia dengan air dan keringkan sepenuhnya.



Pastikan anda menanggalkan palam kuasa dari soket dinding.

## PANEL PEMERANGKAP

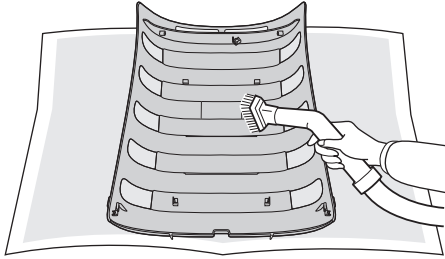

Tanggalkan Kepingan Berpelekat dan kemudian, buang habuk daripada panel pemerangkap dengan lembut, menggunakan hujung pembersih hampagas atau alat yang serupa.

### AWAS

Jangan dikenakan tekanan secara berlebihan apabila menyental panel pemerangkap.

MALAYSIA

## KEPINGAN BERPELEKAT



Lampu GLUE SHEET (Kepingan berpelekat) yang berkelip-kelip menunjukkan telah tiba waktu untuk menukar Kepingan Berpelekat.

- 1) Kopek Kepingan Berpelekat yang telah digunakan dengan perlahan-lahan dari bahagian bucu helaian. Kepingan Berpelekat mempunyai 3 lapisan.



- 3) Isikan tarikh mula guna pada Label Tarikh Kepingan Berpelekat.

- Lampu Kepingan Berpelekat akan berkelip-kelip selepas lebih kurang 1 bulan (24 jam x 30 hari) selepas menekan butang Pemerangkap Nyamuk selama 3 saat.

- Kendalikan Kepingan Berpelekat dengan cermat supaya tidak terkena pada rambut, pakaian dsb.

Apabila semua lapisan telah digunakan, tukar dengan kepingan berpelekat baharu.

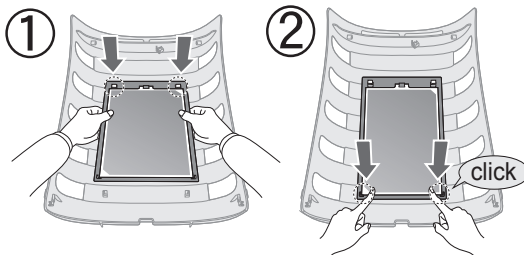

### Label Tarikh Kepingan Berpelekat



- 2) Hidupkan bekalan kuasa dan tekan butang Pemerangkap Nyamuk selama 3 saat. Lampu GLUE SHEET (Kepingan berpelekat) bertukar daripada berkelip-kelip kepada menyala.





## GARIS PANDUAN PENGGANTIAN PENAPIS

**Masa penggantian** Lebih kurang 2 tahun selepas diguna

### Jangan basuh dan guna semula penapis

Jangka hayat dan tempoh penggantian penapis adalah berdasarkan keadaan di mana rokok dihisap 5 batang sehari dan kuasa pengumpulan habuk berkurangan setengah daripada kuasa penapis baru.

Jangka hayat penapis berbeza-beza bergantung pada persekitaran bilik, penggunaan dan lokasi unit ini.

Kami mengesyorkan agar anda menggantikan penapis dengan lebih kerap jika produk ini digunakan dalam keadaan yang jauh lebih teruk daripada penggunaan biasa di rumah.

## MENGGANTIKAN PENAPIS

### Penapis Ganti

Model:FZ-F40SFE

- Penapis HEPA : 1 unit
- Penapis penyahbau : 1 unit

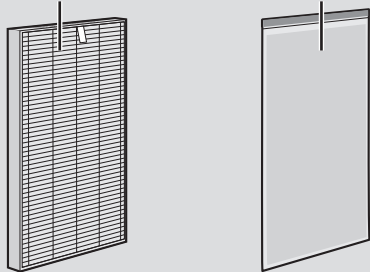

Lihat halaman M-6 untuk arahan tentang cara memasang penapis apabila menggantikannya.

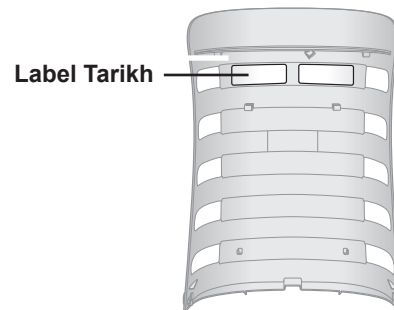

- Sila berunding dengan pengedar anda untuk membeli penapis ganti.
- Gunakan penapis yang direka untuk produk ini sahaja.

### Pembuangan Penapis

Sila buang penapis terpakai mengikut undang-undang dan peraturan pembuangan tempatan.

Bahan Penapis HEPA :

- Penapis : Polipropilena
- Rangka : Poliester

Bahan Penapis Penyahbau :

- Polipropilena, Poliester, Arang diaktifkan

Pastikan anda menanggalkan palam kuasa dari soket dinding.

## GARIS PANDUAN PENGGANTIAN KEPINGAN BERPELEKAT

**Masa penggantian** Kira-kira 3 bulan selepas palam dimasukkan ke dalam soket

### MENGANTIKAN KEPINGAN BERPELEKAT

#### Kepingan Berpelekat Ganti

Model : FZ-40STS

- Kepingan Berpelekat : 1 unit



- Kepingan Berpelekat Buku Panduan Operasi
- Label Tarikh Kepingan Berpelekat

Lihat halaman M-7 untuk arahan tentang cara memasang Kepingan Berpelekat apabila menggantikannya.

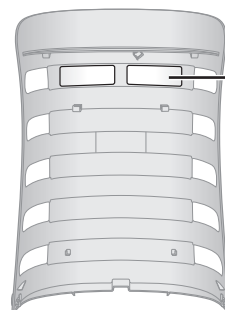

Label Tarikh Kepingan Berpelekat

- Sila berunding dengan pengedar anda untuk membeli Kepingan Berpelekat ganti.
- Gunakan Kepingan Berpelekat yang direka untuk produk ini sahaja.

#### Pembuangan Kepingan Berpelekat

Sila buang Kepingan Berpelekat terpakai mengikut undang-undang dan peraturan pembuangan tempatan.

Bahan Kepingan Berpelekat :

- Pelekat: Polibutena
- Kepingan Berpelekat: Kertas
- Filem: PET
- Kepingan Asas: PVC

# PENYELESAIAN MASALAH

Sebelum menghubungi wakil servis, sila semak carta Pengenalpastian dan Penyelesaian Masalah di bawah. Ini kerana masalah anda itu mungkin bukan disebabkan oleh kegagalan unit untuk berfungsi.

TANDA	CARA MEMULIHKAN (bukan kepincangan tugas)
Bau dan asap gagal dihapuskan.	<ul style="list-style-type: none"> <li>Ganti penapis jika ia kelihatan sangat kotor. (Ruj. M-14)</li> </ul>
DUST SIGN akan menyalakan lampu hijau walaupun jika udara kotor.	<ul style="list-style-type: none"> <li>Udara mungkin kotor pada masa unit dihidupkan. Matikan unit, cabut palamnya, tunggu seminit dan pasang semula palamnya.</li> </ul>
DUST SIGN akan menyalakan lampu jingga atau merah apabila udara bersih.	<ul style="list-style-type: none"> <li>Operasi penderia akan terjejas jika bukaan penderia habuk kotor atau tersumbat. Bersihkan bukaan penderia habuk dengan perlahan-lahan. (Ruj. M-12)</li> </ul>
Bunyi 'klik' atau 'tik' kedengaran dari unit.	<ul style="list-style-type: none"> <li>Bunyi 'klik' atau 'tik' mungkin kedengaran jika unit sedang menjana ion.</li> </ul>
Udara yang dihembuskan berbau.	<ul style="list-style-type: none"> <li>Periksa jika penapis sangat kotor.</li> <li>Bersihkan atau ganti penapis.</li> <li>Pembersih Udara Plasmacluster mengeluarkan sedikit ozon yang mungkin menyebabkan bau.</li> </ul>
Unit ini tidak beroperasi dengan betul apabila terdapat asap rokok dalam udara.	<ul style="list-style-type: none"> <li>Adakah unit ini dipasang di lokasi yang menyebabkan penderianya sukar mengesan asap rokok?</li> <li>Adakah bukaan penderia habuk tersekat atau tersumbat? (Dalam kes ini, bersihkan bukaannya.) (Ruj. M-12)</li> </ul>
DUST SIGN dimatikan.	<ul style="list-style-type: none"> <li>Periksa untuk memastikan Mod Lights OFF dipilih. Tekan  selama 3 saat untuk menyalakan lampu. (Ruj. M-10)</li> <li>Periksa untuk memastikan Mod TIDUR dipilih. DUST/PLASMACLUSTER dimatikan secara automatik selepas mod TIDUR dipilih.</li> </ul>
DUST SIGN bertukar warna dengan kerap.	<ul style="list-style-type: none"> <li>DUST SIGN bertukar warna secara automatik apabila kekotoran dikesan oleh penderia habuk.</li> </ul>
Lampu CATCH (Pemerangkap) dimatikan.	<ul style="list-style-type: none"> <li>Periksa sama ada 2 lampu berikut menyala.               <ol style="list-style-type: none"> <li>Lampu UV LIGHT (Cahaya UV) berwarna biru.</li> <li>Lampu GLUE SHEET (Kepingan berpelekat) berwarna biru.</li> </ol>               Apabila lampu UV LIGHT (Cahaya UV) dimatikan atau lampu GLUE SHEET (Kepingan berpelekat) berkelip-kelip, lampu CATCH (Pemerangkap) tidak menyala.             </li> </ul>
Lampu UV LIGHT (Cahaya UV) dimatikan.	<ul style="list-style-type: none"> <li>Lampu ini ialah penunjuk Lampu UV di belakang. Sekiranya Panel Pemerangkap tercabut atau tidak dipasang dengan betul, lampu UV dimatikan secara automatik oleh Penderia Magnet. Sila sahkan sama ada panel pemerangkap dipasang dengan betul.</li> </ul>
Lampu UV LIGHT (Cahaya UV) berkelip-kelip.	<ul style="list-style-type: none"> <li>Cahaya UV telah gagal. Hubungi pusat servis yang ditauliahkan oleh Sharp.</li> </ul>

TANDA	CARA MEMULIHKAN (bukan kepincangan tugas)
Lampu GLUE SHEET (Kepingan berpelekat) berkelip-kelip.	<ul style="list-style-type: none"> <li>Kopek satu daripada lapisan atau tukar Kepingan Berpelekat apabila semua lapisan telah digunakan. Kemudian, tekan butang Pemerangkap Nyamuk selama 3 saat.</li> </ul>
Tiada nyamuk yang terlekat pada Kepingan Berpelekat.	<ul style="list-style-type: none"> <li>Cuba tukar lokasi unit.</li> <li>Kopek satu daripada lapisan atau tukar semua Kepingan Berpelekat.</li> </ul>
Apabila bahan pelekat terkena pada pakaian, kulit, lantai dsb.	<ul style="list-style-type: none"> <li>Lap dengan minyak masak, kemudian basuh dengan sabun dan air.</li> </ul>
Lampu TIDUR berkelip-kelip.	<ul style="list-style-type: none"> <li>Ralat motor kipas. MATIKAN bekalan kuasa. Tunggu selama satu minit, kemudian HIDUPKAN semula bekalan kuasa.</li> </ul>

## SPEKIFIKASI

Bekalan kuasa		220-240V 50/60Hz		
Operasi Kelajuan Kipas	Pelarasan Kelajuan Kipas	MAX	MED	TIDUR
	Kuasa Terkadar	33W	14W	3.7~6.2W
	Fan Speed	240m <sup>3</sup> /jam	150m <sup>3</sup> /jam	48~90m <sup>3</sup> /jam
Saiz Bilik Disyorkan		~30m <sup>2</sup> *1		
Saiz bilik cadangan ion Plasmacluster berketumpatan tinggi		~23m <sup>2</sup> *2		
Panjang kord		2.0m		
Ukuran		391mm(L)x281mm(D)x540mm(T)		
Berat		5,8kg		

- \*1 Saiz bilik yang sesuai untuk mengendalikan unit dengan kelajuan kipas maksimum.
- la menunjukkan ruang di mana jumlah tertentu zarah habuk boleh disingkirkan dalam masa 30 minit (JEM1467).
- \*2 • Saiz bilik di mana lebih kurang 7000 ion boleh diukur per sentimeter padu di tengah-tengah bilik (pada ketinggian lebih kurang 1.2 meter dari lantai). apabila produk ini diletakkan di sebelah dinding dan beroperasi pada kedudukan operasi MED.

**Kuasa Tunggu Sedia** Bagi mengendalikan litar elektrik semasa palam kuasa dicucukkan pada soket dinding, produk ini menggunakan kira-kira 1.0W kuasa tunggu sedia. Bagi penjimatan tenaga, tanggalkan kord kuasa jika unit tidak digunakan.

## 请在使用全新空气净化器前阅读

空气净化器从进风口吸入室内空气，使其流经设备内的前置过滤网、祛味过滤网和 HEPA 过滤网，然后通过出风口释放空气。颗粒经过时，HEPA 过滤网可去除 99.97% 的小至 0.3 微米的颗粒，还能帮助吸收异味。

空气流经时，祛味过滤网逐渐吸收异味。

随时间推移，过滤网吸收的部分异味可能会分解，造成其他异味。根据使用环境，尤其是在设备用于比家居使用条件明显恶劣的环境时，这种异味短期内比您想象的还要浓烈。如果异味仍然存在，应更换过滤网。

### 捕蚊功能

紫外线灯、黑色机体和捕蚊面板上不显眼的小窗口会吸引蚊子靠近。当蚊子靠近捕蚊面板的吸附窗口时，会被强大的气流吸入，然后被牢牢粘在捕蚊面板内侧的强力胶板上。

## 注意

- 空气净化器设计用于清除空气中悬浮的灰尘和异味，但不包括有害气体（例如香烟烟雾中含有一氧化碳）。如果仍然存在异味源，则空气净化器不可能彻底清除异味。
- 捕蚊模式可能无法捕捉房间内的所有蚊子。
- 未被胶板粘住的蚊子可能会从捕蚊面板的窗口飞走，因此，捕蚊模式运行期间，除非在更换过滤网和胶板时，否则请不要关闭电源。

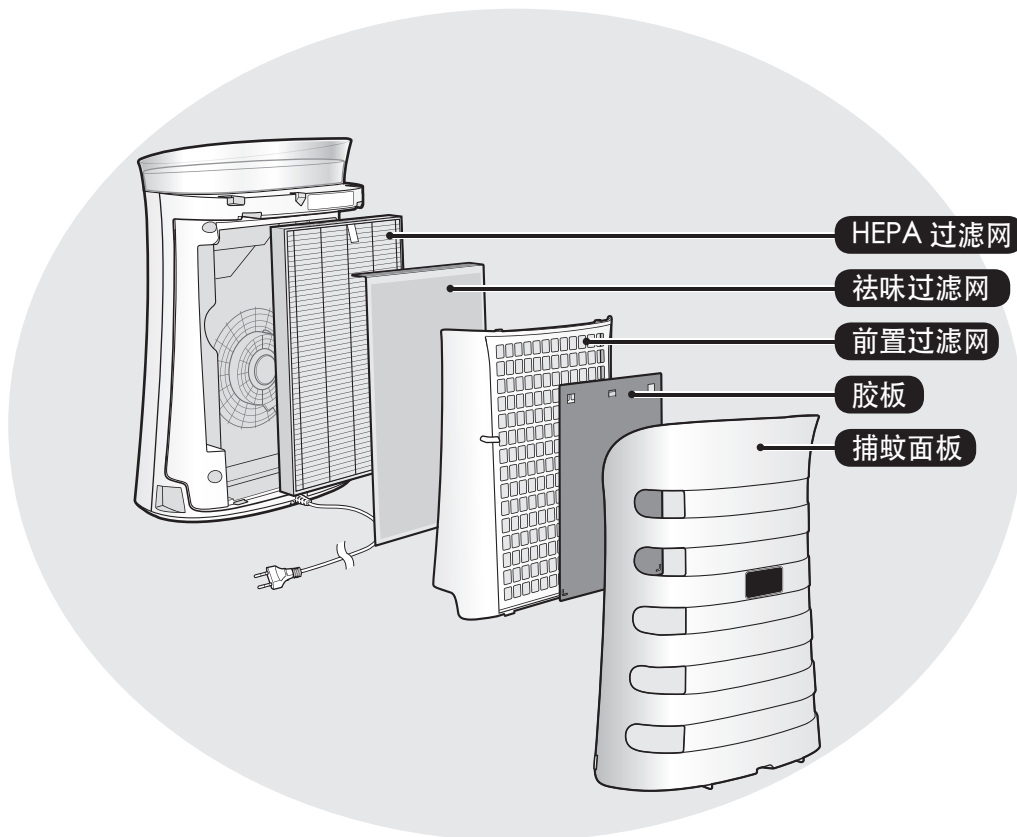

## 特点

独特空气处理技术组合  
(净离子群 + 三重过滤系统) + 捕蚊功能

### (1) 高密度离子簇 7000

通过采用类似自然界清洁环境的方式，净离子群释放平衡的正负离子来清洁空气。

### (2) 过滤系统

#### 吸附灰尘 \*

前置过滤网吸附灰尘和空气中的其他较大颗粒。

#### 减少异味

祛味过滤网能吸收多种常见家居异味。

#### 减少花粉和霉菌 \*

HEPA 过滤网能吸附 99.97% 的小至 0.3 微米的颗粒。

\* 通过过滤网系统吸入空气时。

### (3) 捕蚊功能，100%无害

先通过紫外线灯、黑色机体、窗口尺寸、强大的气流和吸力吸引蚊子靠近，然后再借助强力胶板牢牢粘住蚊子。

## 目录

重要安全事项.....	C-2
各部分名称 .....	C-4
过滤网和胶板安装.....	C-6
操作 .....	C-8
有用的功能 .....	C-10
保养与维护 .....	C-12
更换指南 .....	C-14
维修前的检查事项.....	C-16
规格 .....	C-17

感谢您购买 SHARP 空气净化器。请仔细阅读本手册。

在使用本产品前，请确保已阅读以下章节：“重要安全指引”

在阅读本手册后，请将本手册保存妥当以便随时参考。

为方便您参考，我们建议您将本手册放在您能随时查阅的地方。

# 重要安全事项

当使用电器时，应遵循基本安全预防措施，其中包括如下内容：

**警告** - 为减少电击、火灾或受伤的风险：

- 请于使用设备前阅读所有指引。
- 仅使用 220-240 伏电源插座。
- 如果电源线或插头已损坏或连接墙壁的电源插座已松脱时，请勿使用净化器。
- 定期清除电源插头上的灰尘。
- 请勿将手指或异物插入进风口或出风口。
- 当移除电源插头时，必须紧握插头，不要拉扯电线。  
否则可能导致电击和 / 或因短路引起火灾。
- 请小心不要损坏电源线，否则可能会导致电击、温度过高或火灾。
- 切勿以湿手移除电源插头。
- 切勿于燃气设备或壁炉附近使用本设备。
- 在清洗设备前和不使用净化器时，请从墙上移除电源插头。  
否则可能导致电击和 / 或因短路引起火灾。
- 清洁设备时或者在不使用设备时，务必拔出设备插头。否则可能导致电击和 / 或因短路引起火灾。
- 如果电源线损坏，必须由制造商、其服务代理、夏普核准服务中心或具有同等资格的人员负责更换，以免发生危险。
- 当使用喷雾杀虫剂时请勿使用本机，或房间有油渍、焚香时的烟，点烟时的火苗、空气中有化学气味或浴室等潮湿的地方也请勿使用本机。
- 清洁本设备时请小心。腐蚀性清洁剂可能会损坏机件外部。
- 仅夏普核准的服务中心方可维护本空气净化器。当需要调校、维修或出现问题时，请与最近的服务中心联系。
- 本设备可供年满 8 岁及以上儿童，以及身体、智力或感官能力不足或缺乏经验和知识的人员使用，前提条件是已得到如何安全使用本设备的指示，或者在有监护人的情况下使用，并且已了解相关危害。勿让儿童把玩本设备。在无监督的情况下，儿童不得清洁和维护本设备。

**注意** - 收音机或电视干扰

如果本空气净化器对收音机或电视的接收造成干扰，请尝试下列一项或多项措施以修正干扰：

- 重新调整或重新放置接收天线。
- 让设备尽量远离收音机 / 电视。
- 将本设备的电源与接收器的电源连接到不同的插座上。
- 请联系经销商或经验丰富的收音机 / 电视技术人员寻求帮助。



## 操作的注意事项

- 切勿堵塞进风口和 / 或出风口。
- 请勿靠近或于热源物体上（如炉灶或暖炉或可能接触到蒸气的地方）使用本设备。
- 使用时切勿平放本设备。
- 当移动设备时，必须一直紧握主机后的手柄。
- 设备内没有安装过滤网时，请勿使用。
- 请勿清洗和重复使用 HEPA 过滤网、祛味过滤网和胶板。  
因为这不仅不会改善过滤网性能，而且可能引起电击或故障。
- 切勿直视紫外线灯。紫外线灯符合 IEC (62471) 标准。

## 胶板的注意事项

- 胶板需小心处理。防止儿童或宠物触摸粘性表面。
- 如果手或衣服上不慎沾到胶水，可先涂些食用油，再用肥皂水冲洗。
- 如果胶板上积有灰尘和污垢，其功效可能会降低。
- 如果胶板上没有粘到蚊子，请尝试更换摆放位置。
- 弃置时，请按照当地法律和法规进行处理。
- 这是一款绝对安全的胶粘型产品。不含有毒成分。

以  
冊

## 安装指南

- 使用本设备时，将其放置在远离电视机或收音机等使用电波的设备，以避免电气干扰。
- 避免在家具、织物或其他物品可能会接触到设备并阻碍进风口和 / 或出风口的地方使用本设备。
- 请勿在本设备可能暴露在冷凝或温度变化剧烈的场所使用本机。适当的条件应该是室温 0 - 35 ° C。
- 请安装在稳固的表面且通风良好的地方。  
当本设备放置在铺有厚地毯的地方时，可能导致本设备轻微振动。
- 避免在产生油腻或油性烟雾的地方使用本设备。  
否则可能会导致本设备表面破裂。
- 将设备放置在离墙壁 30 厘米（1 英尺）远的地方，以确保适当的气流。  
即使在离墙壁 3 厘米远的地方使用本设备，其集尘性能也不受影响，但是尽量使其远离墙壁（建议 30 cm 以上），否则可能会弄脏周围的墙壁或地板。

## 过滤网指南

- 请遵照说明书指引，以了解正确保养与维护过滤网的方法。

# 各部分名称

## 前面

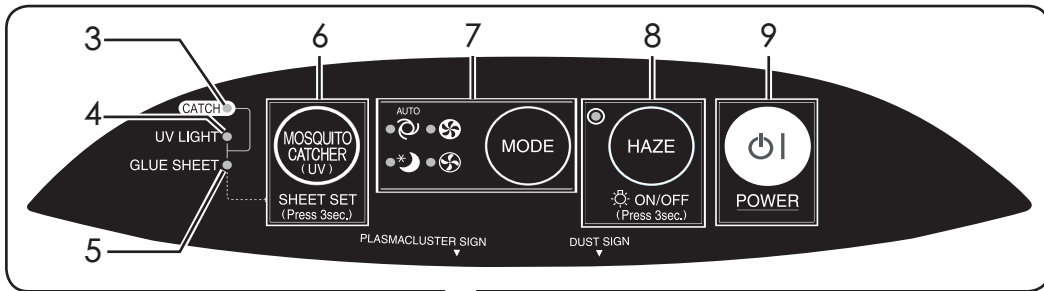

PLASMACLUSTER SIGN  
(净离子群显示)  
蓝色… 净离子群开  
熄灭… 净离子群关

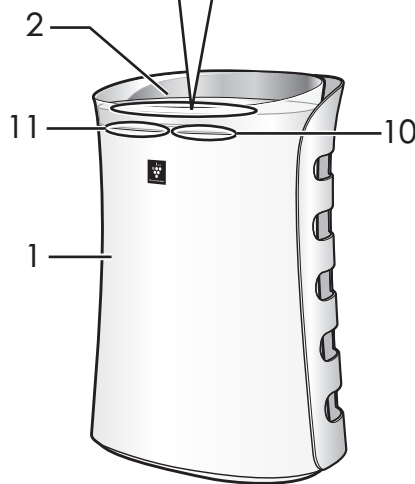

DUST SIGN (灰尘显示)  
它指示室内的空气纯度用 3 个级别  
颜色变化。

绿色 — 干净  
橙色 —  
红色 — 脏

1	主机	7	模式按钮 / 指示灯 (绿色)
2	出风口	8	烟霾模式按钮 / 指示灯 (绿色) / 灯光开 / 关按钮 (按住 3 秒钟)
3	CATCH (捕蚊) 灯 (蓝色)	9	电源开 / 关按钮
4	UV LIGHT (紫外线) 灯 (蓝色)	10	DUST SIGN (灰尘显示)
5	GLUE SHEET (胶板) 灯 (蓝色)	11	PLASMACLUSTER SIGN (净离子群显示)
6	捕蚊按钮 / 胶板重置按钮 (按住 3 秒钟)		

## 背面

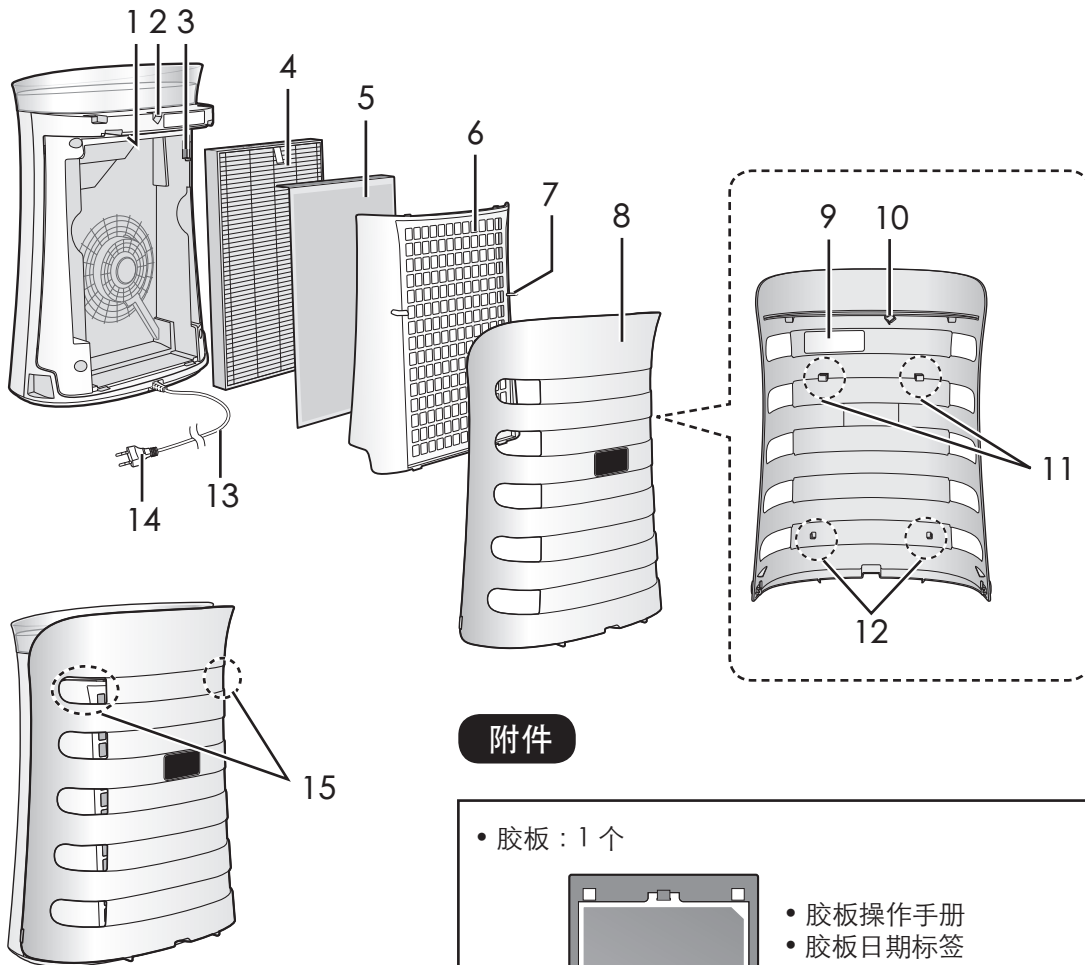

请勿紧握除外手柄。

## 附件

• 胶板：1 个

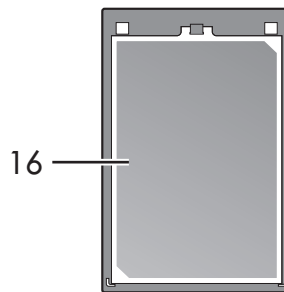

• 胶板操作手册  
• 胶板日期标签

X 2 个

1	紫外线灯	9	日期标签
2	磁铁传感器	10	磁铁
3	灰尘传感器 / 灰尘传感器过滤网	11	顶部挂钩
4	HEPA 过滤网	12	底部挂钩
5	祛味过滤网	13	电源线
6	前置过滤网	14	电源插头 (插座形状根据国家提供)
7	前置过滤网的凸部	15	手柄
8	捕蚊面板	16	胶板 (3 层叠放)

# 过滤网和胶板安装

为确保过滤网和胶板的质量，过滤网以塑料袋包装并安装在主机内。使用本设备前，必须将过滤网和胶板从胶袋中取出。

1 从下部取下捕蚊面板。



2 握住前置过滤网的凸部向上抬，从下部取下前置过滤网。

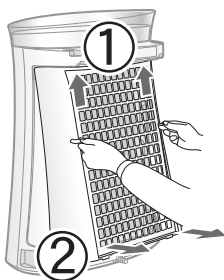

3 从塑料袋中取出过滤网。

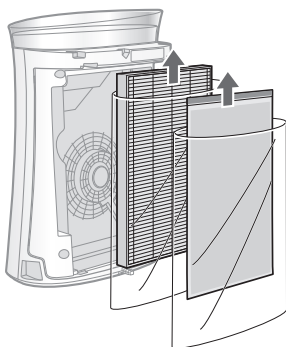

4 握住祛味过滤网的顶部，盖住 HEPA 过滤网的顶部，再加以固定。

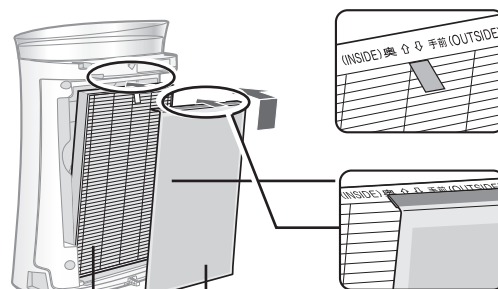

HEPA 过滤网

祛味过滤网

5 握住前置过滤网的凸部，从顶部装回原位。

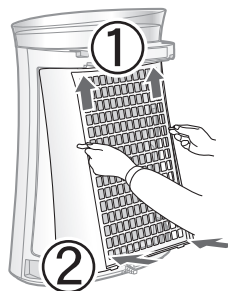

6 在日期标签上填写开始使用的日期。该日期将作为日后过滤网更换时间的指引。

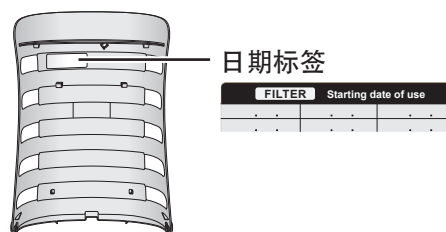



请确保已在墙壁的电源插座上移除电源插头。

- 7 从塑料袋中取出胶板。  
 • 剩余的胶板应避免受到阳光直射，并将其胶水侧朝上平放。



- 8 在胶板日期标签上填写开始使用的日期。  
 该日期将作为日后胶板更换时间的指引。

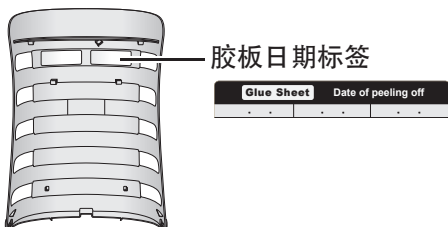

- 9 将胶板挂到捕蚊面板内侧的顶部挂钩上。插入其底部挂钩。

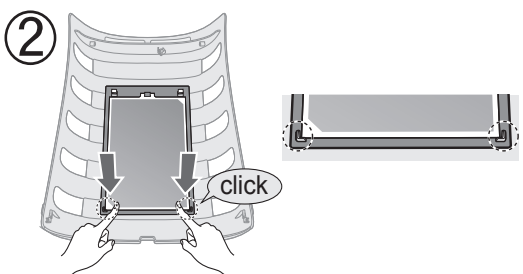
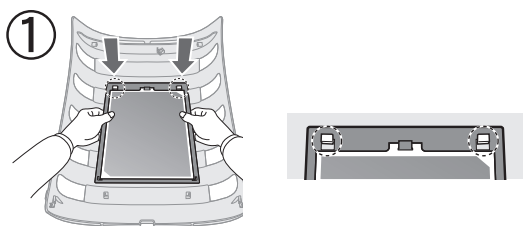

- 10 从胶板的一角慢慢地撕下 1 张保护膜。

- 将保护膜作为可燃垃圾处理。
  - 确保其底部正确插入到底部挂钩。
- 请谨慎操作，以免胶板粘到头发或衣服。



- 11 从顶部装回捕蚊面板。



蚊  
网

# 操作

## 清洁空气

开始

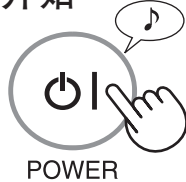

停止

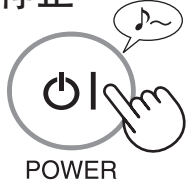

- 选择所需风量。
- 如果电源线未拔下，则按之前的运行模式开始运转。

## 烟霾

设备会以高风速运行 60 分钟，然后在小风量和大风量之间交替运行各 20 分钟。

开始



10 分钟：最大风量
50 分钟：大风量
20 分钟：最小风量
20 分钟：大风量

### 注意

- 捕蚊模式和烟霾模式可同时使用。
- 如果“净离子群”关闭，则不会释放净离子群。
- 运行过程中可从此模式切换为其他模式。但是，切换后烟霾模式将无法正常工作。

## 风量

MODE

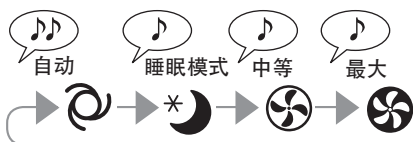
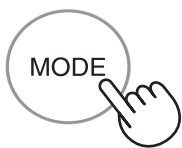

### 注意

自动

- 风量根据空气中杂质的量自动切换。传感器探测杂质，以进行高效空气净化。

睡眠模式

- 设备将以非常安静地运转，并风量根据空气中杂质的量自动切换。

下列这些灯将会变暗：  
CATCH (捕蚊) 灯 / UV LIGHT (紫外线) 灯 / GLUE SHEET (胶板) 灯 / 紫外线灯 (是背面)  
DUST/PLASMA CLUSTER SIGN (显示灯) 自动熄灭。

即使指示灯已熄灭，但如果没有通过长按 3 秒钟来关闭净离子群，仍会有净离子群扩散到空气中。

## 捕蚊功能

此功能让您不用再担心蚊子侵扰。

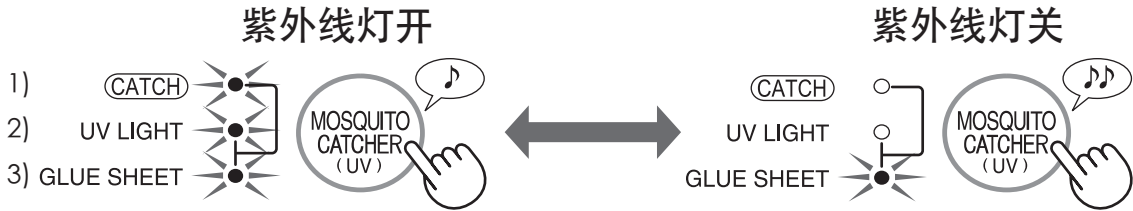

### 注意

选择最大模式时，捕蚊效果更高。  
风量越高，越容易捕捉蚊子。

#### 1) CATCH (捕蚊) 灯

UV LIGHT (紫外线) 灯和 GLUE SHEET (胶板) 灯同时点亮时，CATCH (捕蚊) 灯点亮。  
UV LIGHT (紫外线) 灯熄灭或 GLUE SHEET (胶板) 灯闪烁时，CATCH (捕蚊) 灯熄灭。

#### 2) UV LIGHT (紫外线) 灯

按下捕蚊按钮后，UV LIGHT (紫外线) 灯将点亮或熄灭。

UV LIGHT (紫外线灯) 关闭

如果捕蚊面板脱落，紫外线灯将通过磁铁传感器自动熄灭。检查捕蚊面板是否正确地进行固定。

UV LIGHT (紫外线灯) 闪烁

UV LIGHT (紫外线) 灯闪烁时，说明紫外线灯发生了故障。请联系夏普授权的服务中心。

#### 3) GLUE SHEET (胶板) 灯

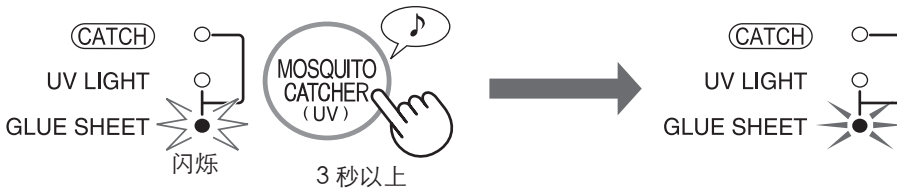

• GLUE SHEET (胶板) 灯闪烁时，表示需要更换胶板。

① 胶板共 3 层，相互叠放在一起。只要撕下用过的胶板层，即相当于更换了胶板。当所有三层都用完时，更换新的胶板。

② 按捕蚊按钮 3 秒。

③ GLUE SHEET (胶板) 灯由闪烁变为点亮。

• 长按 MOSQUITO CATCHER (捕蚊) 按钮 3 秒钟后，此 GLUE SHEET (胶板) 灯将闪烁约 1 个月 (24 小时 x 30 天)。

• 将插头插入插座并打开电源后，首次使用时，GLUE SHEET (胶板) 灯将会默认为闪烁状态。将胶板安装到捕蚊面板上 (参阅第 C-7 页)，然后长按捕蚊按钮 3 秒钟。

• 未被胶板粘住的蚊子可能会从捕蚊面板的窗口飞走，因此，捕蚊模式运行期间，除非在更换过滤网和胶板时，否则请不要关闭电源。

# 有用的功能

## 灯光控制

当 DUST/PLASMA CLUSTER SIGN 亮起时，可将 SIGN（显示灯）设置为关。

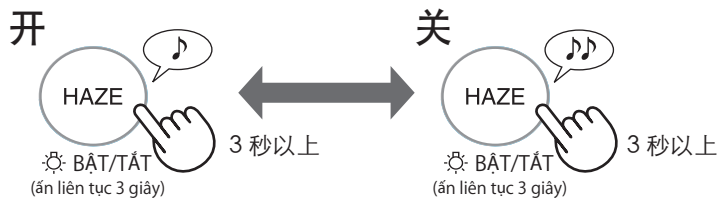

### 注意

- 设备开始运行时，DUST/PLASMA CLUSTER SIGN（显示灯）会保持常亮状态。
- 在睡眠模式下，灯光控制按钮不可用。

## 净离子群开 / 关

当净离子群已开启，PLASMA CLUSTER SIGN（显示灯）将会亮起。（蓝色）（运行中）

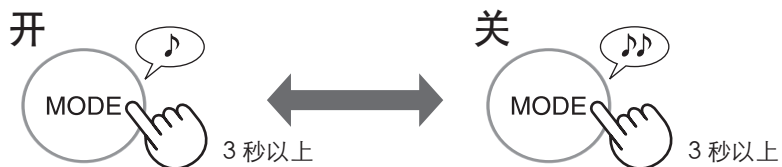



## 调整传感器探测灵敏度

如果灰尘 / 异味监控灯持续显示为红色以降低灵敏度，则设置为“低”。；如果灰尘 / 异味监控灯持续显示为绿色以提高灵敏度，则设置为“高”。

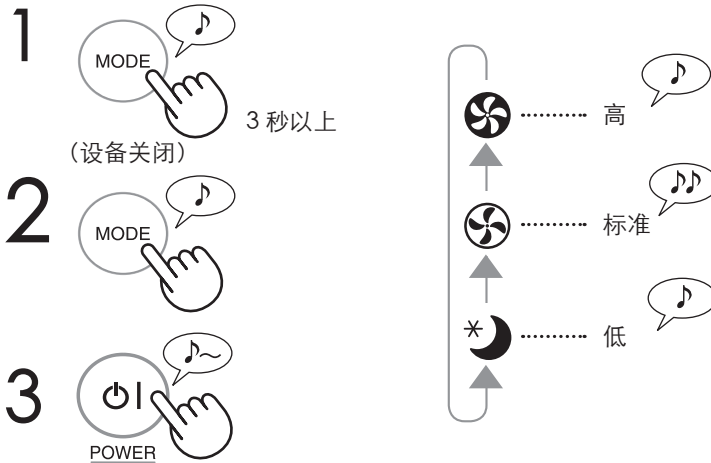

### 注意

- 如果调整传感器灵敏度后没有在 8 秒钟内按下电源关按钮，设置将自动被保存。
- 即使拔出设备电源插头，也会保存传感器灵敏度设置。

双  
中

## 自动记忆功能

如果拔下了设备电源插头或者突然停电，电源恢复后，设备将按之前的设置恢复运转。

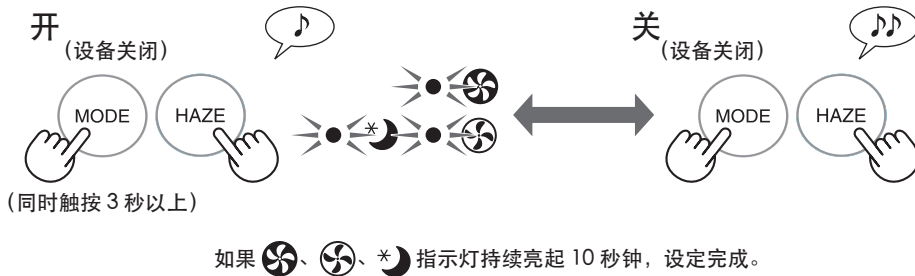

# 保养与维护



为了保持空气净化器的最佳性能，请定期清洁本设备（包括过滤网）。在进行任何维修之前，请确保电源插头已从墙壁电源插座上拔除。

## 主机

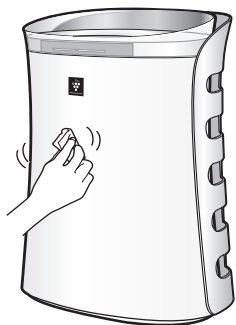

### 用柔软干布擦拭

对于顽固污渍或灰尘，使用一块以温水浸泡过的软布擦拭。

### 注意

- 请勿使用挥发性液体  
挥发油、油漆稀释剂及抛光粉等均有可能损坏主机表面。
- 请勿使用洗涤剂  
清洁剂成分可能会损坏本设备。

## 前置过滤网

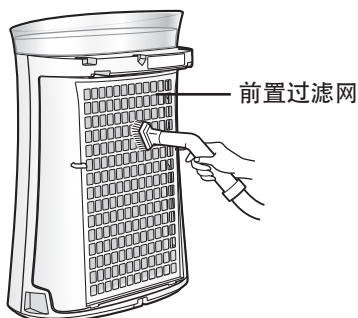

用吸尘器附件或类似工具轻轻地清除后面板的灰尘。

### 注意

擦洗前置过滤网时，请勿用力过度。

### 注意

如何清洁顽固污渍

前置过滤网

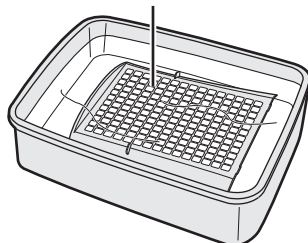

1. 在水中滴几滴厨房用洗涤剂，将后面板浸泡 10 分钟左右。
2. 用干净的水冲洗掉厨房用洗涤剂。
3. 在通风良好的地方晾干过滤网。

## 传感器

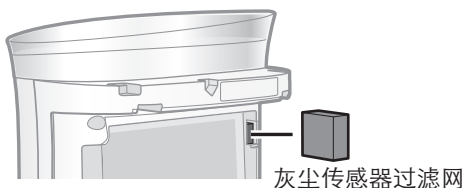

1. 取下捕蚊面板。
2. 取下前置过滤网。
3. 取下传感器过滤网。
4. 如果它非常脏，请用水清洗并晾干。

请确保已在墙壁的电源插座上移除电源插头。

## 捕蚊面板

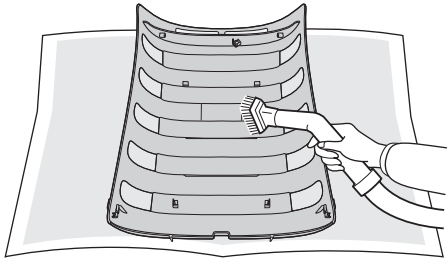

取下胶板，然后用吸尘器附件或类似工具轻轻地清除后面板的灰尘。

### 注意

擦洗捕蚊面板时，请勿用力过度。

## 胶板



GLUE SHEET (胶板) 灯闪烁时，表示需要更换胶板。

1) 慢慢地从胶板的一角撕下用过的胶板层。  
胶板共 3 层。

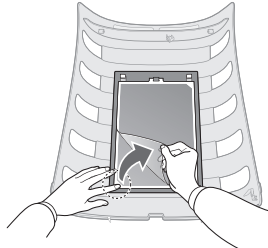

当所有三层都用完时，更换新的胶板。

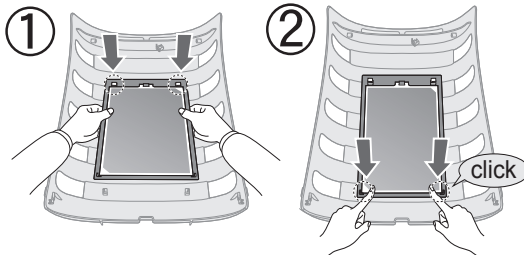

3) 在胶板日期标签上填写开始使用的日期。  
• 长按捕蚊按钮 3 秒钟后，GLUE SHEET (胶板) 灯将闪烁约 1 个月 (24 小时 x 30 天)。  
• 请谨慎处理胶板，以免其粘到头发、衣服上等。

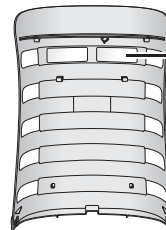

胶板日期标签



2) 打开电源并长按捕蚊按钮 3 秒钟。  
GLUE SHEET (胶板) 灯由闪烁变为点亮。





## 更换过滤网指南

更换时间 约使用 2 年后

### 请勿清洗及再用过滤网

过滤网使用寿命及更换时间取决于使用环境。对比新的过滤网，一个每天吸烟 5 支的环境中，过滤网的集尘能力将会减半。

过滤网使用寿命取决于房间环境、使用时间长短及空气净化器的位置而定。我们建议在比正常家庭显著恶劣的使用环境下应更频密地更换过滤网。

## 过滤网更换

### 更换用的过滤网

型号：FZ-F40SFE

- HEPA 过滤网：1 个
- 祛味过滤网：1 个

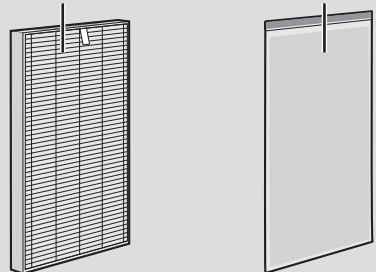

有关更换过滤网的安装指示，请参阅 C-6 页。

日期标签

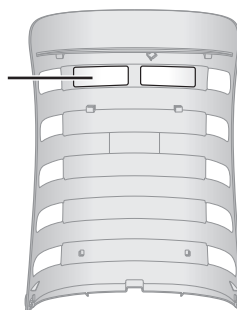

- 有关购买更换用的过滤网，请联系您的经销商。
- 请仅使用为本产品设计的过滤网。

### 弃置过滤网

请按照当地法律和法规来处理已使用的过滤网。

HEPA 过滤网材料：

- 过滤网：聚丙烯
- 外框：聚酯

祛味过滤网材料：

- 聚丙烯、聚酯、活性炭

请确保已在墙壁的电源插座上移除电源插头。

## 更换胶板指南

**更换时间** 将插头插入插座后约 3 个月

### 胶板更换

更换用的胶板

型号：FZ-40STS

- 胶板：1 个



- 胶板操作手册
- 胶板日期标签

有关更换胶板的安装指示，请参阅 C-7 页。

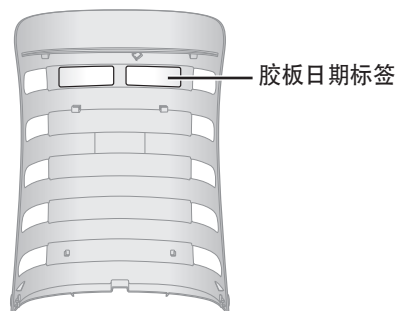

- 有关购买更换用的胶板，请联系您的经销商。
- 请仅使用为本产品设计的胶板。

### 弃置胶板

请按照当地法律和法规来处理已使用的胶板。

胶板材料：

- 胶水：聚丁烯
- 胶板：纸
- 薄膜：聚酯
- 基板：聚氯乙烯

# 维修前的检查事项

拨打服务电话之前，请查看下方疑难解答表格，因为出现的问题可能不是设备故障。

症状	补救措施（并非故障）
不能去除异味和烟雾。	<ul style="list-style-type: none"> <li>• 过滤网已充满污垢，请更换过滤网。（参阅 E-14 页）</li> </ul>
即使空气不洁净，DUST SIGN（显示灯）也亮起为绿色。	<ul style="list-style-type: none"> <li>• 设备接通电源时，空气可能不洁净。拔下设备电源插头，等待一分钟，再重新插入设备插头。</li> </ul>
即使空气干净，DUST SIGN（显示灯）也亮起为橙色或红色。	<ul style="list-style-type: none"> <li>• 如果灰尘传感器开口不干净或阻塞，传感器运行会受到影响。轻轻清洁灰尘传感器开口。（参阅 C-12 页）</li> </ul>
设备发出喀嚓或滴答的声音。	<ul style="list-style-type: none"> <li>• 当净化器正在释放离子时，可能会发出喀嚓或滴答的声音。</li> </ul>
排放的空气有异味。	<ul style="list-style-type: none"> <li>• 检查过滤网是否已充满污垢。</li> <li>• 清洁或更换过滤网。</li> <li>• 净离子群空气净化器会释放少量臭氧，可能会产生异味。</li> </ul>
空气中有香烟烟雾时，设备不能正常运行。	<ul style="list-style-type: none"> <li>• 设备是否安置在传感器难以探测到香烟烟雾的位置？</li> <li>• 灰尘传感器开口是否阻塞或堵塞？（如果是，请清洁开口。）（参阅 C-12 页）</li> </ul>
DUST SIGN（显示灯）熄灭。	<ul style="list-style-type: none"> <li>• 检查是否选择了灯光熄灭模式。长按  3 秒钟点亮显示灯。（参阅 C-10 页）</li> <li>• 检查是否选择了睡眠模式。DUST/PLASMACLUSTER SIGN（显示灯）会在选择睡眠模式后 3 秒钟内自动熄灭。</li> </ul>
DUST SIGN（显示灯）经常改变颜色。	<ul style="list-style-type: none"> <li>• 灰尘传感器探测到杂质时，DUST SIGN（显示灯）会自动更改颜色。</li> </ul>
CATCH（捕蚊）灯熄灭。	<ul style="list-style-type: none"> <li>• 请检查下列两盏灯是否点亮。               <ol style="list-style-type: none"> <li>1) UV LIGHT（紫外线）灯点亮为蓝色。</li> <li>2) GLUE SHEET（胶板）灯点亮为蓝色。</li> </ol>               UV LIGHT（紫外线）灯熄灭或 GLUE SHEET（胶板）灯闪烁时，CATCH（捕蚊）灯不会点亮。             </li> </ul>
UV LIGHT（紫外线）灯熄灭。	<ul style="list-style-type: none"> <li>• 此灯是背面紫外线灯的指示灯。如果捕蚊面板脱落或安装不正确，紫外线灯将通过磁铁传感器自动熄灭。请确认捕蚊面板是否正确固定。</li> </ul>
UV LIGHT（紫外线）灯闪烁。	<ul style="list-style-type: none"> <li>• 紫外线灯发生了故障。请联系夏普授权的服务中心。</li> </ul>

症状	补救措施（并非故障）
GLUE SHEET（胶板）灯闪烁。	<ul style="list-style-type: none"> <li>• 撕下一层胶板；如果三层都已用完，则更换新的胶板。然后，长按 MOSQUITO CATCHER（捕蚊）按钮 3 秒钟。</li> </ul>
胶板上没有粘到任何蚊子。	<ul style="list-style-type: none"> <li>• 尝试更换摆放位置。</li> <li>• 撕下一层胶板或更换新的胶板。</li> </ul>
粘胶残留在衣服、皮肤、地板等上时。	<ul style="list-style-type: none"> <li>• 先涂些食用油，再用肥皂水冲洗。</li> </ul>
睡眠模式灯闪烁。	<ul style="list-style-type: none"> <li>• 风扇电机故障。关闭电源。等待一分钟，然后再重新打开电源。</li> </ul>

蚊  
母

## 规格

电源供应	220-240 伏 50/60 赫兹			
在运行中风速	风量调节	最大	中等	睡眠模式
	额定功率	33W	14W	3.7~6.2W
	风速	240 立方米 / 小时	150 立 方 米 / 小时	48~90 立方米 / 小时
建议房间面积	~30 平方米 *1			
高密度离子簇建议房间面积	~23 平方米 *2			
电源线长度	2.0 米			
尺寸	391 毫米 ( 阔 )x281 毫米 ( 深 )x540 毫米 ( 高 )			
重量	5,8kg			

\*1 建议面积以最大风速操作本设备的面积计算。

- 建议面积表示可在 30 分钟内清除一定数量尘埃粒子的空间大小 (JEM1467)。

\*2 • 房间面积是指当本设备放置于墙边并以中等设定操作下，在房间中央（离地面约 1.2 米的高度）每立方厘米可以测量到约 7000 个离子。

### 备用耗电量

为了操作电路，当电源插头插入墙壁的电源插座时，本产品会消耗 1.0 瓦的备用耗电量。为了节约用电，请于不使用本机时拔除电源接线。

## Hãy đọc kỹ hướng dẫn sử dụng trước khi vận hành máy lọc không khí mới

Máy lọc không khí hút vào phòng không khí từ cửa nạp không khí, dẫn không khí qua một bộ lọc trước, bộ lọc khử mùi và bộ lọc HEPA bên trong thiết bị, sau đó xả không khí qua cửa xả không khí. Bộ lọc HEPA có thể loại bỏ 99,97% hạt bụi có kích cỡ nhỏ 0,3 micro đi qua bộ lọc và cũng có chức năng hút mùi.

Bộ lọc khử mùi từ từ hút các mùi khi chúng đi qua bộ lọc.

Một số mùi có thể bám vào bộ lọc và sẽ phát tán ngược lại phòng làm cho mùi trong phòng nặng hơn theo thời gian. Tùy thuộc vào môi trường sử dụng, khi sử dụng trong môi trường ô nhiễm hơn bình thường khả năng khử mùi sẽ giảm nhanh hơn bình thường. Trong những trường hợp này, chúng tôi khuyến khích bạn nên thay bộ lọc.

### Chức năng bắt muối

Muối bị thu hút bởi ánh sáng cực tím (UV), vật đen và cửa sổ tấm bắt muối dễ dàng thay đổi kích cỡ. Khi muối đến gần cửa sổ tấm bắt muối, chúng bị hút vào bởi luồng khí mạnh, sau đó chúng bị bắt chặt vào tấm dính được gắn vào phía bên trong của tấm bắt muối.

## CHÚ Ý

- Máy lọc không khí này được thiết kế để loại bỏ bụi và khử mùi lơ lửng trong không khí, nhưng không tác động đến các chất khí (ví dụ như mô nô xít các bon trong khói thuốc lá). Nếu tác nhân gây mùi vẫn tồn tại, nó không thể loại bỏ hoàn toàn được.
- Chế độ Bắt muối có thể không bắt được hết muối trong phòng.
- Muối mà không bị bắt vào tấm dính có thể trốn thoát khỏi cửa sổ tấm bắt muối, vì vậy không được tắt nguồn điện khi đang vận hành ở chế độ bắt muối trừ khi thay thế bộ lọc và tấm dính.

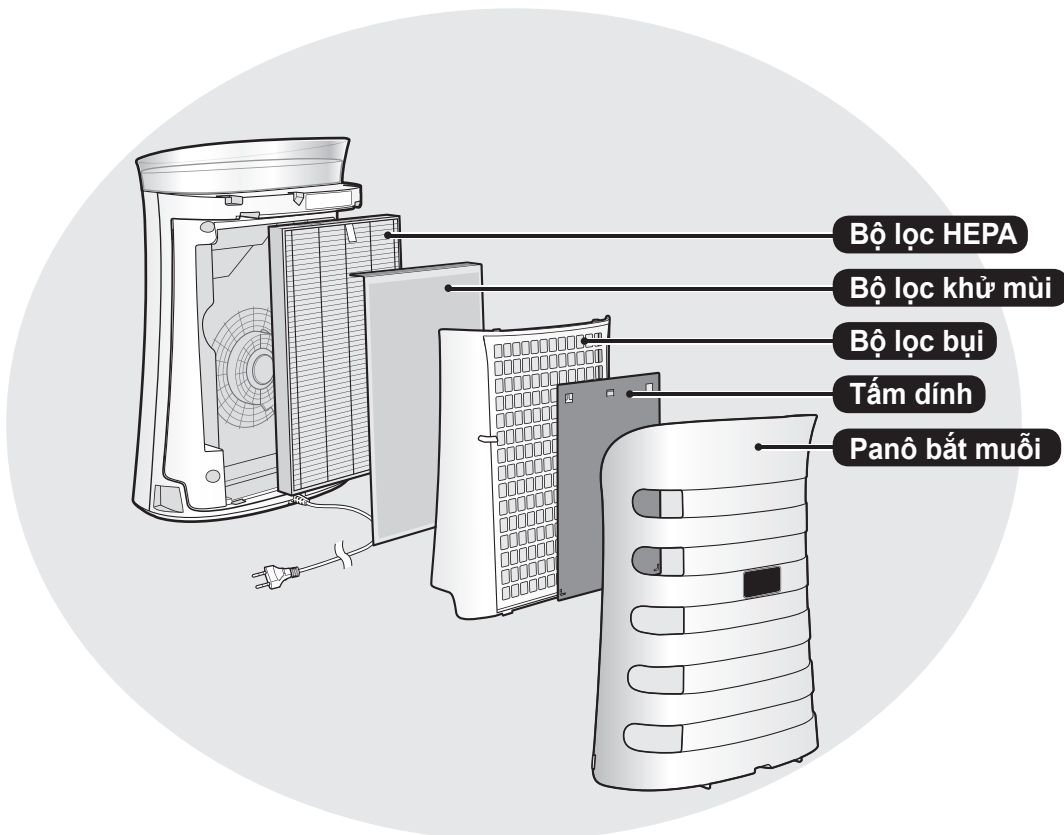



## CÁC TÍNH NĂNG

**Kết hợp độc đáo các công nghệ xử lý không khí (Plasmacluster + Hệ thống lọc ba lần + Chức năng bắt muối)**

### (1) Plasmacluster 7000 mật độ cao

Plasmacluster xử lý không khí tương tự như cách thiên nhiên làm sạch môi trường bằng cách tạo ra sự cân bằng các ion dương và ion âm.

### (2) Hệ thống lọc

#### Hút bụi\*

Bộ lọc sơ cấp hút bụi và các hạt lớn khác lơ lửng trong không khí.

#### Khử mùi

Bộ lọc khử mùi hút nhiều mùi thông thường trong nhà.

#### Giảm phấn hoa, nấm mốc\*

Bộ lọc HEPA hút 99,97% hạt có cỡ nhỏ khoảng 0,3 micro.

\* Khi khí được hút qua hệ thống bộ lọc.

### (3) Chức năng bắt muối không sử dụng hóa chất

Thu hút muối bằng ánh sáng cực tím, vật đen, kích cỡ lõi vào, và luồng khí có lực hút mạnh mẽ, bắt muối bằng tấm dính chặt

## NỘI DUNG

### CÁC HƯỚNG DẪN QUAN TRỌNG VỀ AN

TOÀN .....	V-2
TÊN PHỤ TÙNG.....	V-4
LẮP BỘ LỌC VÀ TẮM DÍNH .....	V-6
VẬN HÀNH .....	V-8
CÁC CHỨC NĂNG HỮU ÍCH.....	V-10
BẢO TRÌ VÀ BẢO DƯỠNG.....	V-12
HƯỚNG DẪN THAY THẾ .....	V-14
XỬ LÝ SỰ CỐ .....	V-16
THÔNG SỐ KỸ THUẬT.....	V-17

Cám ơn quý khách hàng đã mua Máy lọc không khí SHARP. Xin quý khách hãy đọc kỹ “Các Hướng dẫn Quan trọng về An toàn” trước khi sử dụng sản phẩm. Sau khi đọc xong, hãy cất ở nơi thuận tiện để tham khảo về sau.

Để tiện cho việc tham khảo, chúng tôi khuyến cáo bạn nên cất hướng dẫn ở nơi mà bạn có thể lấy ra đọc được tại bất cứ lúc nào.

# CÁC HƯỚNG DẪN QUAN TRỌNG VỀ AN TOÀN

Khi sử dụng các thiết bị điện, hãy thực hiện các chú ý các quy tắc an toàn cơ bản như dưới đây:

**CẢNH BÁO** - Để tránh nguy cơ bị điện giật, cháy hoặc thương tổn cho người:

- Đọc tất cả các hướng dẫn trước khi sử dụng.
- Chỉ dùng với nguồn điện 220-240 vôn.
- **Không nên sử dụng nếu dây nguồn, phích cắm điện bị hư hỏng hoặc kết nối của ổ cắm bị lỏng.**
- Thường xuyên làm sạch bụi ở phích cắm điện.
- **Không được đút ngón tay hoặc các vật lạ vào lỗ thông gió.**
- **Hãy cắm vào phích cắm khi rút dây, không được kéo sợi dây.**  
Nếu không, bạn có thể bị điện giật hoặc làm chập mạch gây hư hỏng.
- Đừng làm hỏng dây nguồn, nó có thể gây ra nguy cơ điện giật, cháy nổ hoặc hỏa hoạn.
- Không chạm vào phích cắm điện khi tay bạn đang ướt.
- **Không đặt máy lọc không khí gần nơi có thiết bị dùng ga đốt hoặc gần lửa.**
- **Tháo phích cắm điện ra khỏi ổ cắm trước khi vệ sinh máy hoặc khi không sử dụng.**  
Bạn có thể bị điện giật do cách điện kém hoặc hỏa hoạn do chập điện.
- **Khi lau chùi thiết bị hoặc khi không sử dụng thiết bị, hãy rút phích cắm của thiết bị.**  
Nếu không, có thể xảy ra điện giật và/hoặc cháy do đoản mạch.
- **Nếu dây nguồn bị hư hỏng, phải thay ngay dây mới do các trung tâm bảo hành ủy quyền của Sharp thực hiện hoặc các kỹ thuật viên có kinh nghiệm nhằm ngăn ngừa nguy cơ.**
- Không được vận hành khi đang sử dụng bình xịt muỗi trong phòng hoặc nơi đó còn lắng đọng dầu, khói hương (nhang), hóa chất hoặc nơi có độ ẩm rất cao ví dụ như nhà tắm.
- Hãy cẩn thận khi lau chùi máy. Các chất tẩy rửa mạnh có tính ăn mòn có thể làm hư hại thân máy.
- Chỉ các Trung Tâm Bảo Hành Ủy Quyền của Sharp có thể sửa được máy lọc không khí này. Hãy liên lạc với TTBHUQ gần nhất để được phục vụ khi có sự cố hoặc cần điều chỉnh hoặc sửa chữa.
- Trẻ em từ 8 tuổi trở lên và những người bị khuyết tật về thể chất, giác quan hoặc tinh thần hoặc thiếu kinh nghiệm, hiểu biết chỉ được phép sử dụng thiết bị này khi được vâng giám sát hoặc được hướng dẫn về cách sử dụng thiết bị an toàn và hiểu biết được nguy hiểm khi sử dụng không đúng cách. Trẻ em nhất thiết phải được giám sát để bảo đảm chúng không chơi đùa với thiết bị này. Trẻ em cũng không được phép lau chùi và bảo trì sử dụng nếu không được giám sát.

**CHÚ Ý** - Can nhiễu của máy thu hình và thu thanh.

Nếu máy lọc không khí này là nguyên nhân gây can nhiễu cho máy thu hình hoặc thu thanh, hãy cố gắng thử điều chỉnh theo các cách sau đây.

- Chính lại hướng hoặc vị trí của ăng ten thu sóng.
- Tăng khoảng cách giữa máy thu và máy lọc không khí.
- Kết nối thiết bị với một ổ cắm khác mạch điện với ổ cắm mà các máy thu đang sử dụng.
- Hãy tham khảo ý kiến của các nơi bán hàng hoặc những kỹ thuật viên về máy thu hình/ thu thanh có kinh nghiệm để được giúp đỡ.

## CÁC CHÚ Ý KHI VẬN HÀNH

- Không được chặn lỗ thông khí vào hoặc ra.
- Không được để máy gần hoặc lên trên các vật nóng, ví dụ như lò hoặc máy sưởi hoặc nơi có hơi nóng.
- Không đặt máy nằm xuống trong lúc vận hành.
- **Luôn luôn nắm vào tay cầm ở phía sau máy khi di chuyển.**
- Không được vận hành máy mà không có các bộ lọc ở bên trong.
- **Không rửa và sử dụng lại bộ lọc HEPA, bộ lọc khử mùi và Tấm dính.**  
Điều này không những không cải thiện hiệu quả làm việc mà còn gây hư hỏng và điện giật.
- Không nhìn trực tiếp vào ánh sáng cực tím. Ánh sáng cực tím đáp ứng các tiêu chuẩn của IEC (62471).

## CÁC CHÚ Ý LIÊN QUAN ĐẾN TẤM DÍNH

- Xử lý tấm dính một cách cẩn thận. Tránh để trẻ hoặc vật nuôi chạm vào bề mặt dính.
- Nếu keo bám vào tay hoặc quần áo, hãy tẩy bằng dầu ăn, rửa kỹ bằng xà phòng và nước.
- Bụi và bẩn tích tụ trên tấm dính có thể làm giảm hiệu quả của tấm dính.
- Nếu không có muối bám vào tấm dính, hãy thử đổi vị trí đặt thiết bị.
- Khi hủy bỏ sản phẩm, hãy hủy bỏ theo đúng luật và các quy định về hủy bỏ của chính quyền sở tại.
- Đây là một sản phẩm có loại keo dính tuyệt đối an toàn. Không có thành phần độc hại.

## HƯỚNG DẪN LẮP ĐẶT

- Khi sử dụng máy, hãy đặt máy cách xa các thiết bị dùng sóng điện như máy thu hình, máy thu thanh để tránh nhiễu điện.
- **Tránh sử dụng tại các vị trí gần đồ đạc, rèm vải hoặc các đồ vật khác mà có thể làm cản trở hoặc hạn chế các ngõ vào ra không khí.**
- **Tránh các vị trí nơi có thể bị động sương do hiện tượng nhiệt độ thay đổi mạnh.**  
Điều kiện sử dụng thích hợp là khi nhiệt độ phòng trong khoảng 0 – 35°C.
- **Đặt máy trên mặt bằng ổn định và có đủ lưu lượng gió tuần hoàn.**  
Nếu đặt trên thảm, có thể có hiện tượng rung nhẹ.
- **Tránh những nơi phát ra khói dầu hoặc dầu mỡ.**  
Vỏ máy có thể bị rạn nứt.
- **Đặt cách tường ít nhất 30 cm để đảm bảo thông gió thích hợp**  
Hiệu suất hút bụi gần như không đổi nếu đặt máy cách tường 3 cm nhưng khuyến cáo đặt cách tối thiểu 30 cm bởi vì máy có thể làm bẩn tường hoặc sàn xung quanh.

## HƯỚNG DẪN SỬ DỤNG BỘ LỌC

- Hãy làm theo các hướng dẫn để biết cách bảo trì và bảo dưỡng đúng cách cho các bộ lọc.

# TÊN PHỤ TÙNG

## MẶT TRƯỚC

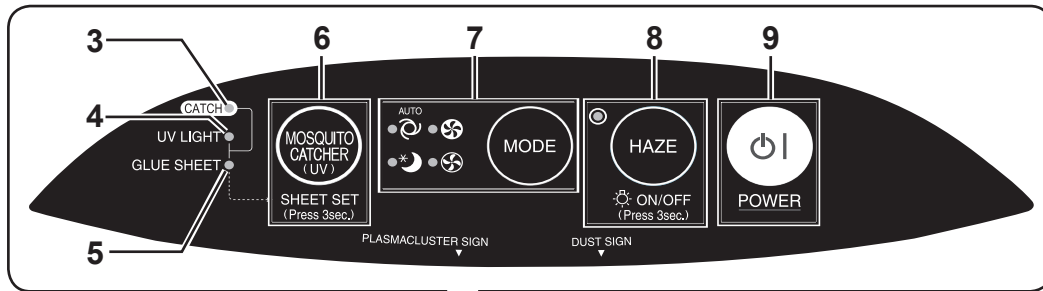

ĐÈN PLASMACLUSTER màu xanh....Plasmacluster BẬT  
tắt.....Plasmacluster TẮT

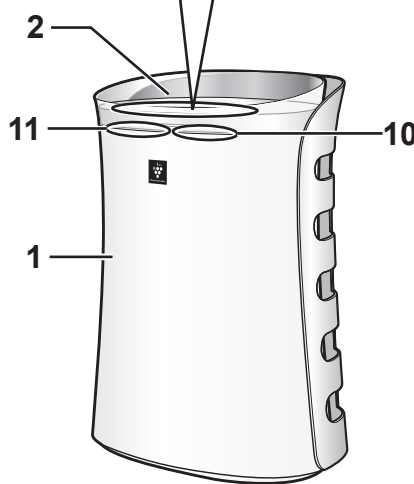

### ĐÈN BỤI

Chỉ thị độ sạch không khí của phòng ở 3 mức theo sự thay đổi màu

Lục	←	Sạch
Cam	→	Không sạch
Đỏ	→	Không sạch

1	Thiết bị chính	7	Nút CHẾ ĐỘ/ Đèn báo CHẾ ĐỘ (lục)
2	Cửa xả khí	8	Nút SƯƠNG MỜ/đèn báo SƯƠNG MỜ (lục)/ Nút BẬT/TẮT đèn (Ấn 3 giây)
3	Đèn BẮT MUỖI (xanh)	9	Nút BẬT/TẮT NGUỒN
4	Đèn ÁNH SÁNG CỰC TÍM (xanh)	10	ĐÈN BỤI
5	Đèn TẮM DÍNH (xanh)	11	ĐÈN PLASMACLUSTER
6	Nút BẮT MUỖI/ nút CÀI ĐẶT TẮM DÍNH (Ấn 3 giây)		

## MẶT SAU

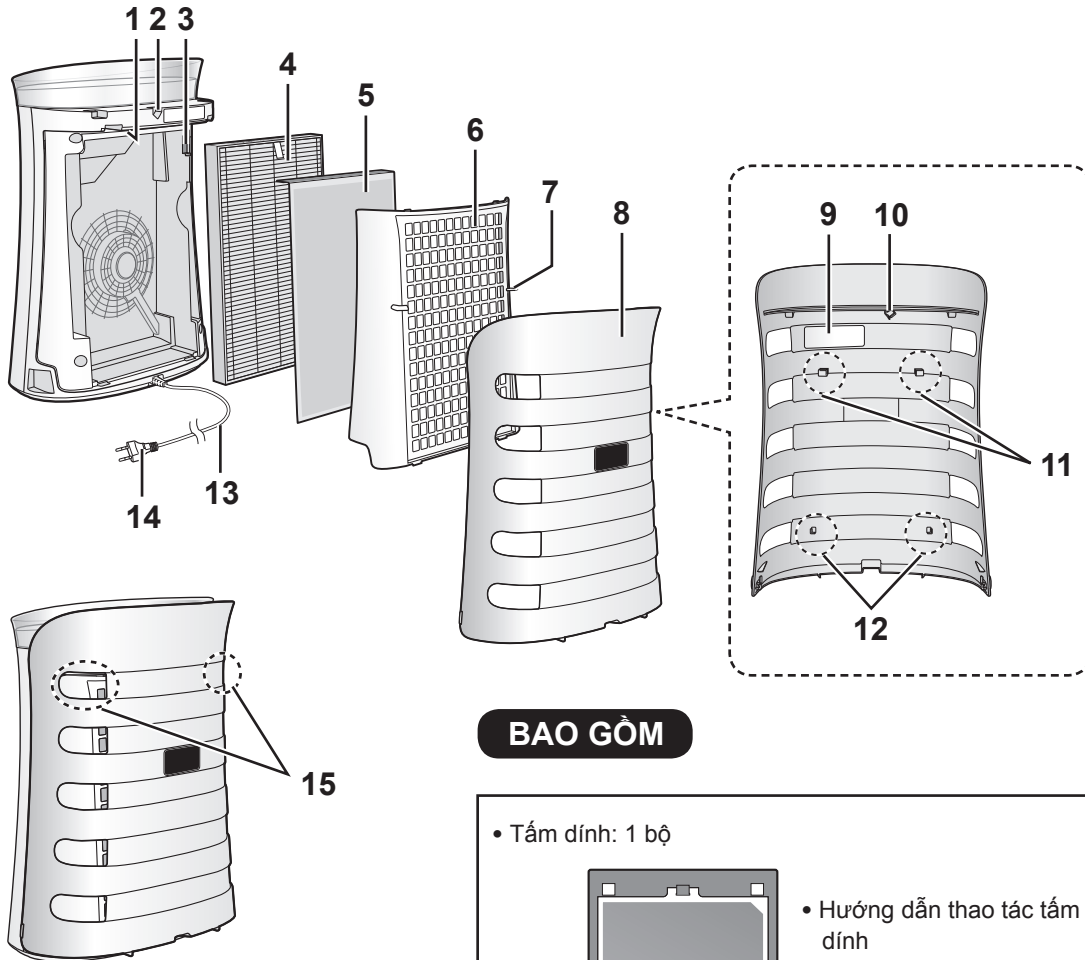

**Không nắm ngoài trừ tay cầm.**

## BAO GỒM

- Tám dính: 1 bộ

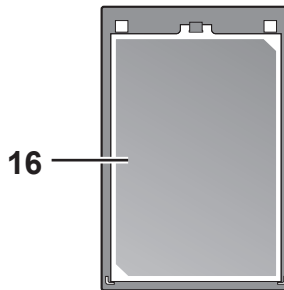

- Hướng dẫn thao tác tám dính
- Nhấn dữ liệu tám dính

**X 2 BỘ**

1	Ánh sáng cực tím	9	Nhãn ghi ngày
2	Cảm biến từ	10	Nam châm
3	Cảm biến bụi/Bộ lọc cảm biến bụi	11	Móc trên
4	Bộ lọc HEPA	12	Móc đáy
5	Bộ lọc khử mùi	13	Dây nguồn
6	Bộ lọc bụi	14	Phích cắm (hình dạng của phích cắm tùy thuộc vào từng quốc gia.)
7	Vấu bộ lọc trước	15	Tay cầm
8	Panô bắt muối	16	Tám dính (3 tấm dán mỏng)

# LẮP BỘ LỌC VÀ TẮM DÍNH

Để đảm bảo chất lượng của bộ lọc và tấm dính, lắp đặt chúng vào trong máy và gói trong túi nhựa. Nhớ lấy bộ lọc và tấm dính ra khỏi túi nhựa trước khi sử dụng máy.

- 1** Tháo Panô bắt muối từ phần dưới

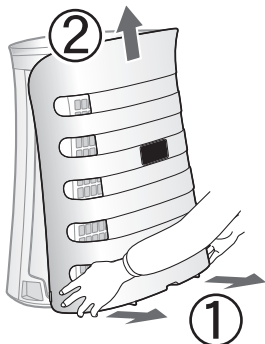

- 2** Cắm vào các vấu của bộ lọc bụi, nhắc nó lên và tháo từ phần bên dưới của nó.

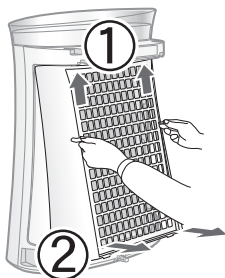

- 3** Rút bộ lọc ra khỏi túi nhựa.

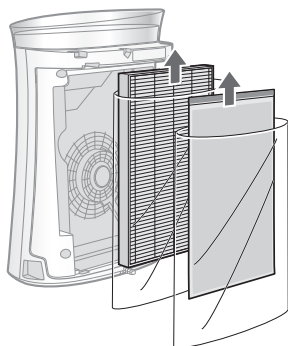

- 4** Giữ phần trên của bộ lọc khử mùi, úp vào phần trên của bộ lọc HEPA và lắp lại.

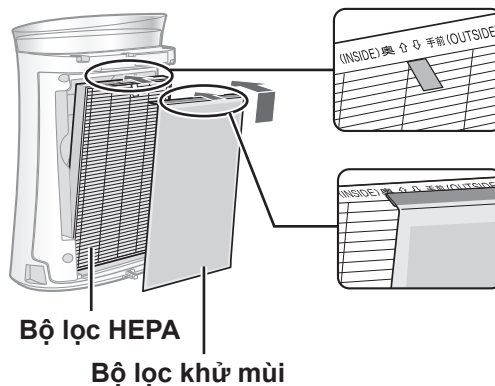

- 5** Cắm vào vấu của bộ lọc sơ cấp và thay thế nó từ phần trên.

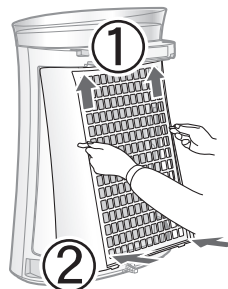

- 6** Ghi ngày bắt đầu sử dụng trên nhãn ngày. Ngày tháng này giúp theo dõi lịch thay bộ lọc.

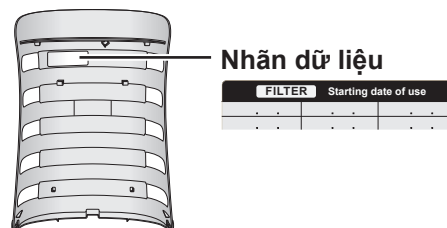



Hãy chắc chắn đã rút phích cắm khỏi ổ điện.

- 7** Lấy tấm dính ra khỏi túi nhựa.
- Để tấm dính vào nơi tránh ánh nắng trực tiếp và đặt nó nằm ngang với mặt dính hướng lên trên.



- 8** Ghi ngày bắt đầu sử dụng vào nhãn ngày của tấm dính. Ngày tháng này giúp theo dõi lịch thay tấm dính.

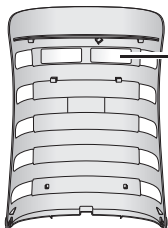

Nhãn dữ liệu tấm dính

Glue Sheet	Date of peeling off

- 9** Treo tấm dính lên móc trên phía bên trong của tấm bắt muối. Ấn móc đáy của nó vào đến khi nghe tiếng Click.

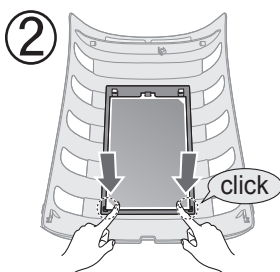
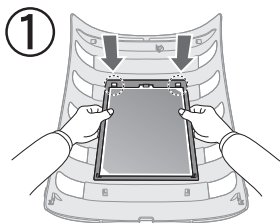

- 10** Từ từ chỉ bóc ra 1 tấm phim bảo vệ từ góc của tấm dính.
- Bỏ tấm phim bảo vệ vào thùng rác để đem xử lý đốt.
  - Đảm bảo phần đáy của nó được cài đúng vào móc đáy. **Cẩn thận để tấm dính không dính vào tóc và quần áo.**

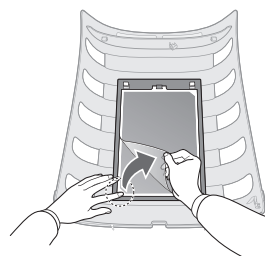

- 11** Lắp lại Panô bắt muối từ phía trên.



TIẾNG VIỆT

# VẬN HÀNH

## LÀM SẠCH KHÔNG KHÍ

### KHỞI ĐỘNG

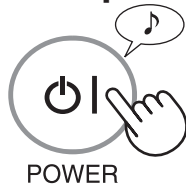

POWER

### DỪNG

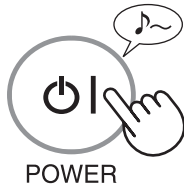

POWER

- Chọn tốc độ quạt mong muốn.
- Nếu dây nguồn chưa được rút ra, máy sẽ vẫn chạy ở chế độ trước đó khi được vận hành.

## SƯƠNG MỜ

Thiết bị vận hành ở tốc độ quạt CAO khoảng 60 phút và sau đó luân chuyển giữa mức Thấp và Cao cứ sau mỗi 20 phút.

### KHỞI ĐỘNG



10 phút: mức quạt cao tối đa
50 phút: mức quạt cao
20 phút: mức quạt thấp
20 phút: mức quạt cao

### CHÚ Ý

- Có thể sử dụng chế độ Sương Mờ khi sử dụng chế độ bắt muối.
- Nếu Plasmacluster Ion không hoạt động, ion Plasmacluster sẽ không được phát ra.
- Có thể chuyển chế độ này sang chế độ khác khi đang vận hành. Tuy nhiên, chế độ Sương Mờ sẽ không hoạt động sau khi chuyển chế độ.

## TỐC ĐỘ QUẠT

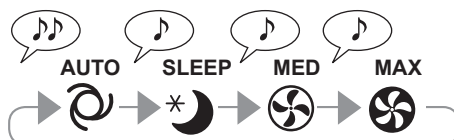
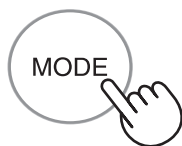

### CHÚ Ý

#### TỰ ĐỘNG

- Tốc độ quạt được chuyển đổi tự động tùy theo lượng tạp chất trong không khí. Các bộ cảm biến phát hiện các tạp chất để lọc không khí hiệu quả.

#### CHỜ

- Thiết bị sẽ hoạt động rất êm và tốc độ quạt được tự động chuyển đổi tùy theo lượng tạp chất trong không khí. Điều đó làm cho các đèn sau đây trở nên tối.  
Đèn CATCH (đèn bắt muối) / UV LIGHT (đèn ánh sáng cực tím) / GLUE SHEET (đèn tấm dính) / UV LIGHT (đèn cực tím của mặt sau)  
DUST (đèn bụi) / đèn PLASMACLUSTER tự động tắt.  
Mặc dù đèn chỉ báo tắt, ion plasmacluster được phát tán vào không khí nếu không tắt chức năng Plasmacluster Ion bằng cách ấn liên tục trong 3 giây vào nút .



## CÔNG CỤ BẮT MUỖI

Sử dụng chức năng này để bắt muỗi

### BẬT ánh sáng cực tím

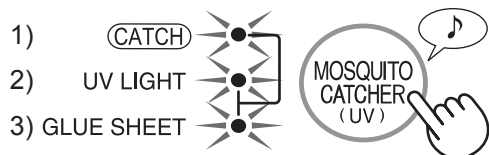

### TẮT ánh sáng cực tím

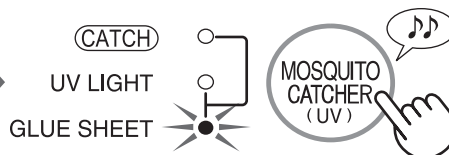

## CHÚ Ý

Chọn chế độ Tối đa để bắt muỗi hiệu quả hơn.  
Thể tích khí càng cao, càng dễ bắt muỗi

### 1) Đèn BẮT MUỖI (CATCH)

Khi đèn CỰC TÍM và đèn TẮM DÍNH sáng, đèn BẮT MUỖI sáng.  
Khi đèn CỰC TÍM tắt hoặc đèn TẮM DÍNH nhấp nháy, đèn BẮT MUỖI tắt.

### 2) Đèn CỰC TÍM (UV Light)

Khi ấn nút Bắt Muỗi, đèn CỰC TÍM được bật lên và ngược lại.

UV LIGHT



Tắt

Nếu Tắm bắt muỗi bong ra, đèn cực tím tự động tắt nhờ bộ cảm biến nam châm.

Kiểm tra xem tấm bắt muỗi có được gắn đúng cách hay không.

UV LIGHT



Nhấp nháy

Khi đèn CỰC TÍM nhấp nháy, đèn CỰC TÍM đã bị hỏng. Hãy liên hệ trung tâm bảo hành ủy quyền của Sharp.

### 3) Đèn TẮM DÍNH (GLUE SHEET)

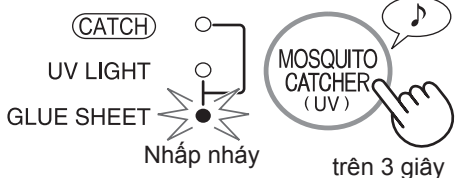

- Đèn tấm dính nhấp nháy chỉ báo thời gian cần thay tấm dính.
- ① Tấm dính gồm 3 lớp, mỗi lớp đều có dạng dát mỏng. Thay tấm dính bằng cách bóc bỏ lớp đã sử dụng. Khi đã sử dụng hết tất cả các lớp, thay tấm mới.
- ② Ấn nút Bắt muỗi khoảng 3 giây.
- ③ Đèn tấm dính thay đổi từ chế độ nhấp nháy sang sáng ổn định.
- Đèn tấm dính nhấp nháy sau khoảng 1 tháng (24 giờ x 30 ngày) sau khi ấn nút Bắt muỗi 3 giây.
- Trong lần đầu sử dụng sau khi cắm phích cắm vào ổ điện và bật nguồn, theo mặc định đèn tấm dính sẽ nhấp nháy. Lắp tấm dính vào tấm bắt muỗi (xem trang V-7), sau đó ấn nút Bắt muỗi liên tục 3 giây.
- Muỗi mà không bị mắc vào tấm dính có thể thoát khỏi cửa sổ của tấm bắt muỗi, vì vậy không tắt nguồn khi đang vận hành ở chế độ bắt muỗi trừ trường hợp thay bộ lọc và tấm dính.

# CÁC CHỨC NĂNG HỮU ÍCH

## Điều khiển đèn

Bạn có thể thiết lập TẮT ĐÈN BỤI (DUST SIGN)/PLASMACLUSTER SIGN khi chúng đang sáng.

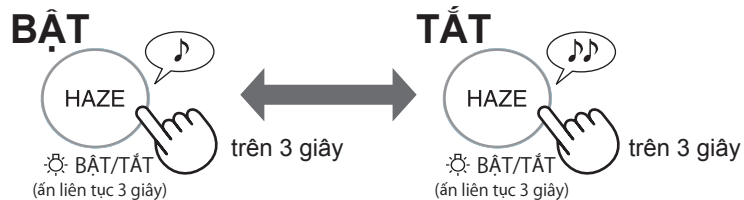

## CHÚ Ý

- Khi máy bắt đầu vận hành, ĐÈN BỤI/PLASMACLUSTER luôn luôn sáng.
- Ở chế độ CHỜ, nút điều khiển đèn không hoạt động

## BẬT/TẮT Plasmacluster Ion

Khi Plasmacluster Ion đang chạy, ĐÈN PLASMACLUSTER SIGN sẽ sáng. (màu xanh)  
(Đang vận hành)

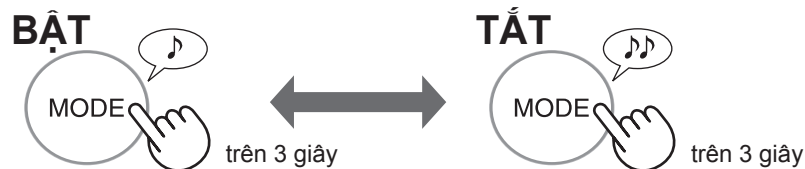

## ĐIỀU CHỈNH ĐỘ NHẠY ĐẦU DÒ CỦA BỘ CẢM BIẾN

Thiết lập về mức “Thấp” nếu ĐÈN BỤI sáng ổn định ở màu đỏ để giảm độ nhạy và thiết lập về mức “Cao” nếu ĐÈN BỤI sáng ổn định ở màu lục để tăng độ nhạy.

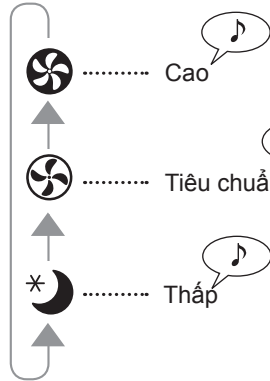
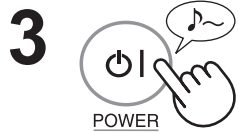
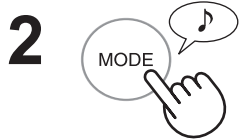

### CHÚ Ý

- Nếu không ấn nút tắt nguồn trong vòng 8 giây kể từ khi điều chỉnh độ nhạy của bộ cảm biến, thiết lập sẽ được tự động lưu.
- Thiết lập độ nhạy bộ cảm biến sẽ được lưu ngay cả khi thiết bị đã được rút phích cắm điện.

## TỰ ĐỘNG KHỞI ĐỘNG LẠI

Nếu thiết bị được rút phích cắm hoặc có sự cố điện, thiết bị sẽ vẫn vận hành với các thiết lập trước đó sau khi nguồn điện được phục hồi.

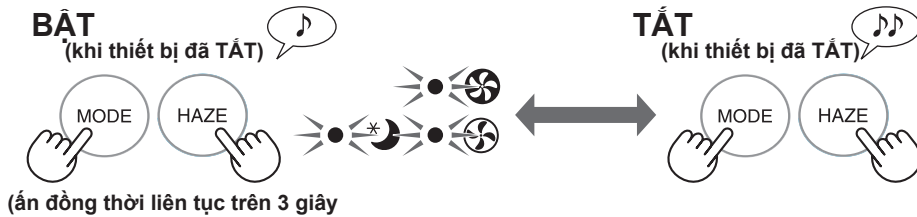

Nếu các đèn , , sáng khoảng 10 giây, thiết lập được hoàn tất.

# BẢO TRÌ VÀ BẢO DƯỠNG



Để tối ưu hiệu quả làm việc của máy lọc không khí, hãy làm sạch định kỳ máy bao gồm cả bộ lọc. Khi làm vệ sinh máy, hãy nhớ rút phích cắm nguồn khỏi ổ cắm điện trên tường trước khi thực hiện bất kỳ công việc bảo trì nào.

## MÁY

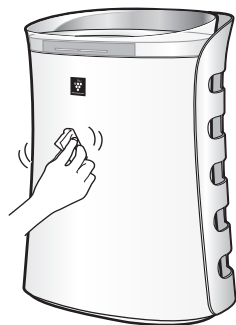

### Lau chùi bằng giẻ khô và mềm

Hãy dùng giẻ khô và mềm thấm ướt để chùi sạch những vết bẩn cứng

#### CẢN TRỌNG

- **Không dùng dung dịch dễ bay hơi**  
Benzen, dung môi pha sơn, bột đánh bóng,... sẽ làm hư hại bề mặt máy.
- **Không sử dụng chất tẩy rửa**  
Chất tẩy rửa có thể làm máy bị hư.

## Bộ lọc bụi

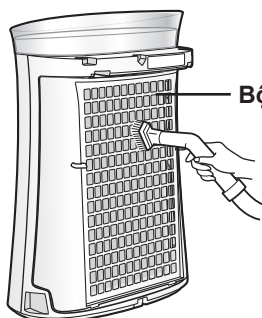

Bộ lọc bụi

Nhẹ nhàng hút bụi ra khỏi tấm panô đằng sau bằng cách sử dụng một máy hút bụi hoặc dụng cụ tương tự.

#### CẢN TRỌNG

Không dùng áp suất quá lớn khi cọ bộ lọc bụi.

**CHÚ Ý** Cách lau mạnh để loại bỏ vết bẩn

Bộ lọc bụi

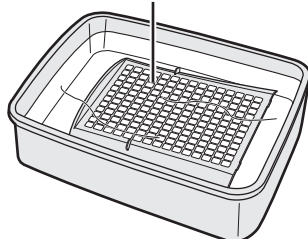

- (1) Thêm vào một lượng chất tẩy rửa dùng cho nhà bếp vào nước và ngâm khoảng 10 phút.
- (2) Rửa sạch chất tẩy rửa nhà bếp bằng nước sạch.
- (3) Để khô hoàn toàn bộ lọc ở nơi thông thoáng.

## BỘ CẢM BIẾN

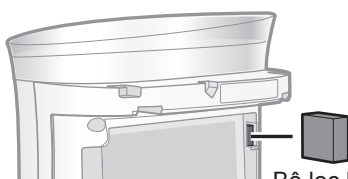

Bộ lọc bộ cảm biến bụi

- (1) Tháo tấm bắt muối.
- (2) Tháo bộ lọc bụi.
- (3) Tháo bộ lọc bộ cảm biến.
- (4) Trong trường hợp quá bẩn, hãy rửa bằng nước và lau khô thật kỹ.

Hãy chắc chắn đã rút phích cắm khỏi ổ điện.

## PANÔ BẮT MUỖI

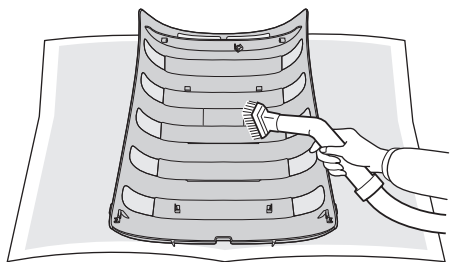

Tháo tấm dính, nhẹ nhàng hút bụi khỏi tấm bắt muỗi bằng máy hút bụi hoặc dụng cụ tương tự.

### CẢN TRỌNG

Không sử dụng lực quá lớn khi cọ tấm bắt muỗi.

## TẤM DÍNH (GLUE SHEET)

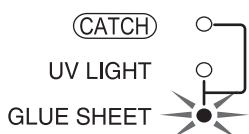

Đèn tấm dính nhấp nháy chỉ báo thời gian để thay tấm dính.

1) Từ từ bóc bỏ tấm dính đã sử dụng từ góc của nó. Tấm dính có ba lớp.

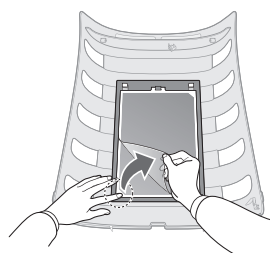

Khi đã sử dụng hết tất cả các lớp, hãy thay bằng một tấm dính mới

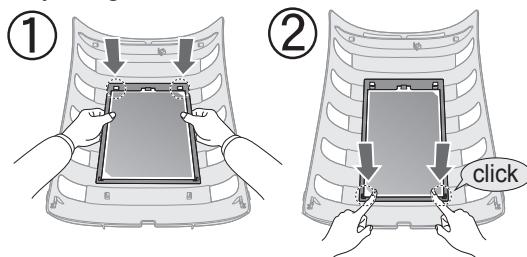

2) Bật nguồn và ấn nút Bắt muỗi trong 3 giây liên tục  
Đèn tấm dính chuyển từ nhấp nháy sang sáng ổn định.



3) Ghi vào ngày bắt đầu sử dụng trên nhãn ngày của tấm dính.

- Đèn tấm dính sẽ nhấp nháy sau khoảng gần 1 tháng (24 giờ x 30 ngày) sau khi ấn nút Bắt muỗi trong 3 giây liên tục.
- Xử lý tấm dính một cách cẩn thận để nó không dính vào tóc, quần áo,...

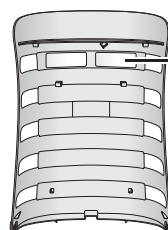

Nhãn dữ liệu tấm dính





## CÁC HƯỚNG DẪN THAY THẾ BỘ LỌC

**Thời gian thay thế** Khoảng 2 năm sau khi vận hành

### Không rửa và sử dụng lại bộ lọc

Tuổi thọ bộ lọc và thời gian thay thế phụ thuộc vào điều kiện hút 5 điếu thuốc lá mỗi ngày và hiệu suất hút bụi bị giảm đi một nửa so với hiệu suất của bộ lọc mới. Tuổi thọ bộ lọc thay đổi theo môi trường của phòng, cách sử dụng và vị trí đặt thiết bị. Chúng tôi khuyến cáo thay thế bộ lọc thường xuyên hơn nếu sản phẩm được sử dụng trong điều kiện khắt khe hơn đáng kể so với sử dụng thông thường trong gia đình

## THAY THẾ BỘ LỌC

### Bộ lọc thay thế

Kiểu máy: FZ-F40SFE

- Bộ lọc HEPA: 1 bộ
- Bộ lọc khử mùi: 1 bộ

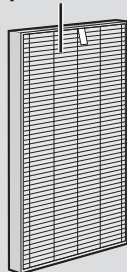

Xem trang V-6 các hướng dẫn về cách lắp đặt bộ lọc khi thay thế.

Nhấn ngày

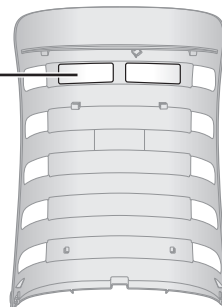

- Vui lòng tham khảo ý kiến của đại lý nơi bạn mua hàng về bộ lọc thay thế.
- Chỉ sử dụng bộ lọc được thiết kế dành riêng cho sản phẩm này.

### Hủy bỏ bộ lọc

Vui lòng hủy bỏ bộ lọc đã dùng đúng theo quy định của địa phương.

Vật liệu dùng cho bộ lọc HEPA:

- Bộ lọc: Polypropylene
- Khung: Polyester

Vật liệu dùng cho bộ lọc khử mùi:

- Polypropylene, Polyester, than hoạt tính

Hãy chắc chắn đã rút phích cắm khỏi ổ điện.

## CÁC HƯỚNG DẪN THAY THỂ TẮM DÍNH

**Thời gian thay thế** Khoảng 3 tháng sau khi cắm nguồn để vận hành

### THAY THỂ TẮM DÍNH

#### TẮM DÍNH THAY THỂ

Kiểu máy: FZ-40STS

- TẮM DÍNH: 1 bộ



- Hướng dẫn vận hành tắM dínH
- Nhãn dữ liệu tắM dínH

Xem trang V-7 các hướng dẫn về cách lắp đặt tắM dínH khi thay thế.

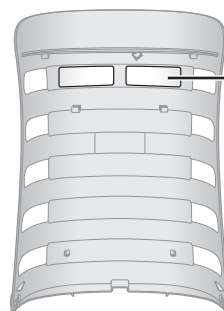

Nhãn ngày tắM dínH

- Hãy tham khảo ý kiến của đại lý nơi bạn mua hàng để mua tắM dínH thay thế.
- Chỉ sử dụng tắM dínH được thiết kế cho sản phẩm này.

#### HỦY BỎ TẮM DÍNH

Vui lòng hủy bỏ tắM dínH đã dùng đúng theo quy định của địa phương.

Vật liệu dùng cho tắM dínH:

- chất dínH: polybutene
- tắM dínH: giấy
- màng che: PET
- TắM khung: PVC

# XỬ LÝ SỰ CỐ

Trước khi gọi bảo hành, hãy xem lại các hướng dẫn sau đây, có thể các sự cố không phải là hư hỏng.

HIỆN TƯỢNG	KHẮC PHỤC (không phải là hư hỏng)
Không thể loại bỏ mùi và khói thuốc	<ul style="list-style-type: none"><li>• Làm vệ sinh hay thay bộ lọc nếu thấy nó quá bẩn. (Tham khảo trang V-14)</li></ul>
ĐÈN BỤI sáng màu lục ngay cả khi không khí không sạch	<ul style="list-style-type: none"><li>• Không khí có thể không sạch tại thời điểm thiết bị được cắm nguồn. Rút phích cắm thiết bị, đợi khoảng 1 phút và cắm lại thiết bị.</li></ul>
ĐÈN BỤI sáng màu cam hoặc đỏ ngay cả khi không khí sạch.	<ul style="list-style-type: none"><li>• Hoạt động của bộ cảm biến bị ảnh hưởng nếu các khe hở bộ cảm biến bụi bị bẩn hoặc tắc. Nhẹ nhàng lau sạch các khe hở bộ cảm biến bụi. (Tham khảo V-12).</li></ul>
Nghe tiếng kêu lách tách hay tích tắc	<ul style="list-style-type: none"><li>• Tiếng kêu này phát ra do máy đang tạo lon.</li></ul>
Không khí xả ra có mùi	<ul style="list-style-type: none"><li>• Kiểm tra xem bộ lọc có quá dơ không.</li><li>• Thay thế các bộ lọc.</li><li>• Máy lọc không khí plasmacluster tạo ra một lượng nhỏ Ôzôn nên có thể gây ra mùi</li></ul>
Thiết bị không hoạt động được đúng chức năng khi có khói thuốc lá trong không khí.	<ul style="list-style-type: none"><li>• Vị trí lắp đặt có khó cho bộ cảm biến phát hiện ra khói thuốc lá hay không?</li><li>• Khe hở bộ cảm biến bụi có bị tắc hoặc bị chặn hay không? (Trong trường hợp này, vệ sinh khe hở.) (Tham khảo V-12)</li></ul>
ĐÈN BỤI được tắt.	<ul style="list-style-type: none"><li>• Kiểm tra để xem có phải đã chọn chế độ TẮT các đèn hay không. Ấn  trong 3 giây liên tục để bật đèn. (Tham khảo V-10)</li><li>• Kiểm tra để xem chế độ CHỜ có được chọn hay không ĐÈN BỤI/PLASMACLUSTER được tự động tắt sau khi chế độ CHỜ được chọn.</li></ul>
Ánh sáng ĐÈN BỤI thay đổi màu thường xuyên.	<ul style="list-style-type: none"><li>• Ánh sáng ĐÈN BỤI tự động thay đổi màu khi bộ cảm biến bụi phát hiện các tạp chất.</li></ul>
Tắt đèn bắt muỗi.	<ul style="list-style-type: none"><li>• Hãy kiểm tra xem 2 đèn sau đây có sáng hay không 1) Đèn CỰC TÍM sáng màu xanh. 2) Đèn TẮM DÍNH sáng màu xanh. Khi đèn CỰC TÍM tắt hoặc đèn TẮM DÍNH nhấp nháy, đèn BẮT MUỖI không sáng.</li></ul>
Đèn CỰC TÍM được bật lên.	<ul style="list-style-type: none"><li>• Đèn này chỉ báo có ánh sáng cực tím ở đằng sau. Nếu TẮm bắt muỗi bong ra hoặc không được gắn đúng cách, đèn cực tím được tắt đi tự động bởi bộ cảm biến từ.</li></ul>
Đèn CỰC TÍM nhấp nháy	<ul style="list-style-type: none"><li>• Đèn cực tím bị hỏng. Hãy vui lòng gọi trung tâm bảo hành ủy quyền của Sharp.</li></ul>



HIỆN TƯỢNG	KHẮC PHỤC (không phải là hư hỏng)
Đèn tấm dính nhấp nháy	<ul style="list-style-type: none"> <li>Bóc bỏ một lớp hoặc thay thế toàn bộ tấm dính khi tất cả các lớp đã được sử dụng.</li> <li>Sau đó, ấn nút Bắt muối trong 3 giây liên tục.</li> </ul>
Không có muối bị bắt vào tấm dính	<ul style="list-style-type: none"> <li>Thử đặt lại vị trí của thiết bị.</li> <li>Bóc bỏ một lớp hoặc thay mới toàn bộ tấm dính.</li> </ul>
Khi chất dính vẫn còn dính trên quần áo, da, sàn nhà,...	<ul style="list-style-type: none"> <li>Lau bằng dầu ăn, sau đó rửa bằng xà phòng và nước.</li> </ul>
Đèn CHỜ nhấp nháy.	<ul style="list-style-type: none"> <li>Lỗi mô tơ quạt. Tắt nguồn điện. Đợi khoảng một phút và sau đó bật nguồn điện lên.</li> </ul>

## THÔNG SỐ KỸ THUẬT

Nguồn điện		220-240V 50-60Hz		
Cánh quạt	Điều chỉnh tốc độ quạt	TỐI ĐA	TRUNG BÌNH	CHỜ
	Tốc độ	33W	14W	3,7~6,2W
Vận hành	Tốc độ quạt	240m <sup>3</sup> /giờ	150m <sup>3</sup> /giờ	48-90m <sup>3</sup> /giờ
Kích cỡ phòng được khuyến cáo		~30m <sup>2</sup> *1		
Kích cỡ phòng được khuyến cáo cho Plasmacluster ion mật độ cao		~23m <sup>2</sup> *2		
Chiều dài dây nguồn		2.0m		
Kích thước		391mm(W)x281mm(D)x540mm(H)		
Khối lượng		5,8kg		

\*1 Diện tích phòng phù hợp khi máy hoạt động với công suất tối đa.

- Diện tích phòng thích hợp khi máy loại bỏ được một số lượng bụi nhất định trong khoảng thời gian 30 phút (theo tiêu chuẩn JEM1467)

\*2 Diện tích phòng mà mật độ ion đạt được xấp xỉ 7000 ion/cm<sup>3</sup> tại điểm giữa phòng (cách sàn nhà 1.2m) trong điều kiện máy đặt sát tường và vận hành ở công suất trung bình.

**Công suất dự phòng** Các mạch điện vẫn hoạt động khi ta cắm điện, khi đó máy tiêu thụ một công suất khoảng 1.0W ở chế độ chờ. Do đó để tiết kiệm điện, hãy rút dây nguồn khi không sử dụng máy.





**SHARP**

**SHARP CORPORATION**

**OSAKA, JAPAN**

Printed in Thailand  
TINS-A832KKRZ 15G- (TH) ①